

P-touch

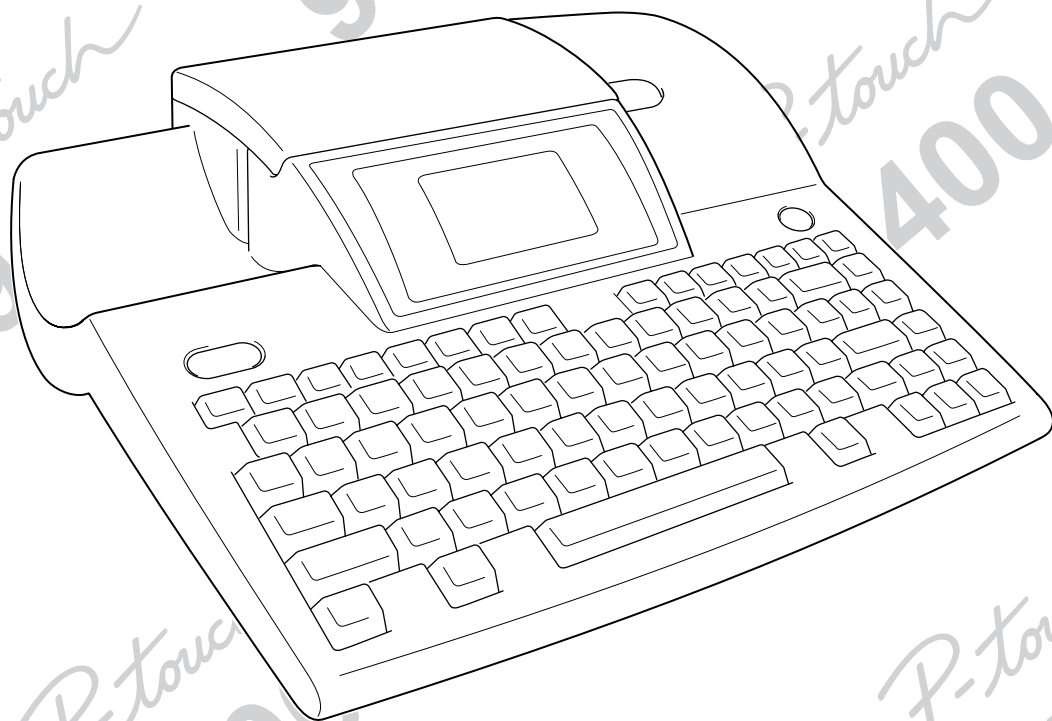

9400

HANDLEIDING



- Lees deze gebruiksaanwijzing door alvorens U de P-touch in gebruik neemt.
- Bewaar dit boekje op een handige plaats voor latere naslag.

brother®

# VOORWOORD

Hartelijk dank voor de aanschaf van deze P-Touch!

Met uw nieuwe P-touch kunt u etiketten voor allerlei toepassingen vervaardigen. U heeft de keuze uit vele lettertypen en stijlen, en kunt deze vervolgens met een bepaalde omlijning afdrukken. Bovendien zijn er pasklare sjablonen beschikbaar om snel en gemakkelijk de gewenste etiketten en stempels te maken.

Wanneer u de P-touch Editor software op uw computer installeert, heeft u nog een groot aantal andere opmaak en lay-out functies binnen handbereik voor het ontwerpen van uw etiketten, die u dan met uw P-touch kunt afdrukken.

Professionele etiketten worden nu in een handomdraai vervaardigd. De kwaliteit en prestatie van deze P-touch maken dit een bijzonder handige machine die u steeds snel kunt inzetten.

Alhoewel de P-touch gemakkelijk in gebruik is, raden wij u toch aan de gebruiksaanwijzing zorgvuldig door te lezen. Bewaar de gebruiksaanwijzing voor eventuele naslag in de toekomst.

## Verklaring van Overeenkomst

Wij, Brother International Europe Ltd.

Brother House

1, Tame Street

Audenshaw

Manchester M34 5JE

Groot-Brittannië

Verklaren hierbij dat dit apparaat voldoet aan de normen vastgelegd in de volgende documenten:

Veiligheid: EN 60950

EMC: EN 55022 Klasse B

EN 50082-1

volgens de voorschriften van de Richtlijn voor Lage Voltages (72/23/EEC) en de Richtlijn betreffende Elektromagnetische Overeenstemming 89/336/EEC (en uitgebreid per 91/263/EEC en 92/31/EEC).

Verspreid door: Brother International Europe Ltd.

Technische Dienst, Europese

Afdeling

Om te voldoen aan de EMC normen, moet de bijgeleverde interfacekabel worden gebruikt.

# INHOUDSOPGAVE

## BEKNOPTE HANDLEIDING

### Hoofdstuk 1

---

<b>Eerste kennismaking .....</b>	<b>1</b>
<b>VOORBEELDEN VAN ETIKETTEN DIE U KUNT MAKEN .....</b>	<b>2</b>
<b>OVERZICHT VAN HET APPARAAT.....</b>	<b>4</b>
<i>Kenmerken .....</i>	<i>4</i>
<i>LCD display .....</i>	<i>5</i>
<i>Menu's .....</i>	<i>5</i>
<i>Toetsenbord (voor Nederland) .....</i>	<i>6</i>
<i>Toetsenbord (voor België) .....</i>	<i>7</i>

### Hoofdstuk 2

---

<b>Vorbereidingen .....</b>	<b>9</b>
<b>VOORZORGSMAATREGELEN .....</b>	<b>10</b>
<i>Aansluiten van het netsnoer .....</i>	<i>11</i>
<i>Aanbrengen van een TZ tapecassette .....</i>	<i>12</i>
<i>Aansluiten op de computer .....</i>	<i>13</i>
<i>In- en uitschakelen van de P-touch .....</i>	<i>13</i>
<i>Installeren van de P-touch Editor.....</i>	<i>14</i>
<i>Gebruik van de P-touch Editor.....</i>	<i>19</i>
<i>Gebruik van de handleiding.....</i>	<i>22</i>

### Hoofdstuk 3

---

<b>Funcies .....</b>	<b>23</b>
<i>Basisbediening .....</i>	<i>24</i>
<i>Tekst invoeren .....</i>	<i>25</i>
<i>Tekst bewerken .....</i>	<i>37</i>
<i>Opmaakfuncties .....</i>	<i>40</i>
<i>Vastleggen en oproepen van bestanden .....</i>	<i>62</i>
<i>Afdrukken .....</i>	<i>65</i>
<i>Instellen van de display weergave .....</i>	<i>73</i>

## Hoofdstuk 4

---









































<b>Gebruik van etiketten en stempels .....</b>	<b>75</b>
<i>Gelamineerd lint .....</i>	<i>76</i>
<i>Nietgelamineerd lint .....</i>	<i>76</i>
<i>Instant transfer strip met afwrijf letters .....</i>	<i>76</i>
<i>Warmtegevoelige transfer strip met opstrijk letters .....</i>	<i>77</i>
<i>Stempelfilm .....</i>	<i>78</i>
<b>LIJST VAN FOUTMELDINGEN .....</b>	<b>81</b>
<b>VERHELPEN VAN STORINGEN .....</b>	<b>88</b>
<b>TECHNISCHE GEGEVENS .....</b>	<b>91</b>

---

































<b>Bijlage .....</b>	<b>93</b>
<i>Symbolen .....</i>	<i>94</i>
<i>Speciale barcode tekens .....</i>	<i>98</i>
<i>Lettertypen .....</i>	<i>98</i>
<i>Lettergrootten en -breedten .....</i>	<i>99</i>
<i>Lettertypen en letterstijlen .....</i>	<i>100</i>
<i>Omlijnningen en arceringen .....</i>	<i>101</i>
<i>Achtergrond ontwerpen .....</i>	<i>102</i>
<i>Sjablonen .....</i>	<i>103</i>
<i>Sjabloon tekststijlen .....</i>	<i>107</i>
<i>Tekst transformatiestijlen .....</i>	<i>108</i>
<b>INDEX .....</b>	<b>109</b>
<b>TOEBEHOREN .....</b>	<b>112</b>

# BEKNOPTE HANDLEIDING

## Tekst invoeren

Spatie typen	Spatiebalk
Hoofdletter typen	 + gewenste letter
Meerdere hoofdletters typen	 → Type de letters
Accentletter typen	 → Type de letter →   e selecteren → 
Symbool typen	a)  →  of  om <b>CATALOGUE NO.</b> te selecteren. →  →  of  om het symboolnummer te selecteren (of type het nummer) →  b)  →  of  om de symboolcategorie te selecteren →  →  ,  ,  of  om het symboolnummer te selecteren → 
Nieuwe regel maken	
Nieuw blok maken	 + 
Barcode toevoegen	 → Type de barcode gegevens → 
Een speciaal teken aan de barcode toevoegen	 →  →  of  om het speciale teken te selecteren → 
Parameter van barcode wijzigen	 →  →  of  om de parameter te selecteren →  →  of  om de instelling te selecteren →  → 

## Tekst bewerken

In- en uitzoemen	
Tekst wissen	
Alle tekst en opmaakinstellingen wissen	 +  →  of  om <b>TEXT &amp; FORMATS</b> te selecteren → 
Alleen de tekst wissen	 +  →  of  om <b>TEXT ONLY</b> te selecteren → 
Een gedeelte van de tekst selecteren	 →  ,  ,  of  om de tekst te selecteren
De volledige tekst selecteren	 + 
Tekst kopiëren	 →  ,  ,  of  om de tekst te selecteren → 
Gekopieerde tekst invoegen	Kopieer de tekst →  ,  ,  of  om de cursor op de gewenste plaats te zetten →  →  of  om <b>OK</b> te selecteren → 























## Tekst opmaken

Lettertype wijzigen	
Lettergrootte wijzigen	
Letterbreedte wijzigen	
Letterstijl wijzigen	
Cursief-instelling wijzigen	
Lijneffecten wijzigen	
Verticaal afdrucken instelling wijzigen	
Etiketlengte wijzigen	<p> →    <b>LENGTH</b> te selecteren →  →    de instelling te selecteren (of type de lengte) → </p>
Kantlijnbreedte wijzigen	<p> →    <b>MARGIN</b> te selecteren →  →   of  om de instelling te selecteren → </p>
Horizontale uitlijning wijzigen	<p> →    <b>H.ALI</b> te selecteren →  →   of  om de instelling te selecteren → </p>
Pitch instelling wijzigen	<p> →    <b>PITCH</b> te selecteren →  →   of  om de instelling te selecteren → </p>
Achtergrond wijzigen	<p>a)  →    <b>BACK</b> te selecteren →  →   of  om het ontwerp te selecteren → </p> <p>b)  →    <b>BACK</b> te selecteren →  →   of  om <b>SMALL</b> of <b>LARGE</b> te selecteren →  → Type de tekst →  om het lettertype te selecteren, en dan  → </p>





















## Gebruik van een sjabloon

Een etiket of stempel maken met behulp van een sjabloon	<p>a)  →    <b>CATALOGUE NO.</b> te selecteren →  →   of  om het sjabloonnummer te selecteren (of type het nummer) →  → Type de tekstregel en druk op  → Doorgaan naar <b>1</b>, <b>2</b>, <b>3</b>, <b>4</b> of <b>5</b></p> <p>b)  →    de sjablooncategorie te selecteren →  →    om het sjabloonnummer te selecteren →  → Type de tekstregel en druk op  → Doorgaan naar <b>1</b>, <b>2</b>, <b>3</b>, <b>4</b> of <b>5</b></p>
---	---

































































<p>1 Stijl van sjabloon wijzigen</p>	<p>↑ of ↓ om <b>CHANGE STYLE</b> te selecteren →  →  → ↑ of ↓ om de instelling te selecteren →  → </p>
<p>2 Sjabloontekst bewerken</p>	<p>↑ of ↓ om <b>CONTINUE</b> te selecteren →  → Wijzig de tekst → </p>
<p>3 Een sjabloon afdrukken dat niet tot de <b>STAMP</b> categorie behoort</p>	<p>↑ of ↓ om <b>PRINT</b> te selecteren →  → ↑  ↓ <b>OK</b> te selecteren → </p>
<p>Afdruk opties wijzigen (voor een sjabloon dat niet tot de <b>STAMP</b> categorie behoort)</p>	<p>↑ of ↓ om <b>PRINT</b> te selecteren →  → ↑  ↓ <b>OPTION</b> te selecteren →  → Doorgaan naar <b>6, 7, 8, 9, 10, 11</b> of <b>12</b></p>
<p>4 Een sjabloon afdrukken dat tot de <b>STAMP</b> categorie behoort</p>	<p>↑ of ↓ om <b>PRINT</b> te selecteren →  → ↑  ↓ om <b>PRINT STAMP</b> te selecteren → </p>
<p>Een identificatie etiket afdrukken (voor een sjabloon dat tot de <b>STAMP</b> categorie behoort)</p>	<p>↑ of ↓ om <b>PRINT</b> te selecteren →  → ↑  ↓ <b>PRINT LABEL</b> te selecteren → </p>
<p>5 Sjabloontekst vastleggen</p>	<p>↑ of ↓ om <b>FILE</b> te selecteren →  → ↑ of ↓ om <b>SAVE AS</b> of <b>SAVE</b> te selecteren →  → ↑ of ↓ om het bestandsnummer te selecteren → Type de bestandsnaam → </p>

### Bestanden opslaan, oproepen en verwijderen

<p>Een bestand opslaan dat voorheen nog niet is opgeslagen</p>	<p>File → ↑  ↓ <b>SAVE AS</b> te selecteren →  → ↑ of ↓ om het bestandsnummer te selecteren → Type de bestandsnaam → </p>
<p>Een bestand opslaan dat voorheen reeds is opgeslagen</p>	<p>File → ↑  ↓ <b>SAVE</b> te selecteren →  → Wijzig indien nodig de bestandsnaam → </p>
<p>Een voorheen opgeslagen bestand oproepen</p>	<p>a) File → ↑  ↓ <b>OPEN</b> te selecteren →  → ↑ of ↓ om het bestandsnummer te selecteren → </p> <p>b) File → ↑  ↓ <b>OPEN</b> te selecteren →  → Type de bestandsnaam →  → ↑ of ↓ om het bestand te selecteren → </p>
<p>Een voorheen opgeslagen bestand verwijderen</p>	<p>a) File → ↑  ↓ <b>DELETE</b> te selecteren →  → ↑ of ↓ om het bestandsnummer te selecteren →  → ↑ of ↓ om <b>OK</b> te selecteren → </p> <p>b) File → ↑  ↓ <b>DELETE</b> te selecteren →  → Type de bestandsnaam →  → ↑ of ↓ om het bestand te selecteren → </p>



## Tekst afdrukken

Een afdrukvoorbeeld weergeven	 + 
25 mm lint aanvoeren en afsnijden	
Afdrukken met de huidige afdruk opties	 →  of  om <b>OK</b> te selecteren → 
Afdruk opties wijzigen	 →  of  om <b>OPTION</b> te selecteren →  → Doorgaan naar <b>6</b> , <b>7</b> , <b>8</b> , <b>9</b> , <b>10</b> , <b>11</b> of <b>12</b>
<b>6</b> Meerdere kopieën afdrukken	 of  om <b>COPIES</b> te selecteren →  →  of  om het aantal te selecteren (of type het aantal) → 
<b>7</b> Meerdere kopieën afdrukken terwijl nummers/letters in geselecteerde tekst worden verhoogd	 of  om <b>NUMBER</b> te selecteren →   ,   ,  of  om het begin van het nummering-veld te selecteren →  →  of  om het eind van het nummering-veld te selecteren →  →  of  om het nummer te selecteren (of type het nummer) → 
<b>8</b> De tekst in spiegel-schrift afdrukken	 of  om <b>MIRROR</b> te selecteren →  →  of  om <b>OK</b> selecteren → 
<b>9</b> Bedrukte en niet-bedrukte gebieden omwisselen	 of  om <b>INVERT</b> te selecteren →  →  of  om <b>OK</b> selecteren → 
<b>10</b> Verschijningsvorm van de tekst wijzigen	 of  om <b>TRANSFORM</b> te selecteren →  →  of  om de instelling te selecteren → 
<b>11</b> Doorsnijden van de etiketten wijzigen	 of  om <b>CUT</b> te selecteren →  →  of  om de instelling te selecteren → 
<b>12</b> Tekst vergroten en deze dan op 2, 3 of 4 etiketten afdrukken	 of  om <b>SPLIT</b> te selecteren →  →  of  om de instelling te selecteren → 





---

---

# Eerste Kennismaking

---

---

## VOORBEELDEN VAN ETIKETTEN

Gebruik de **Template** (sjabloon) functie (⇒ blz. 57) om snel een etiket voor een videocasette te maken. De opmaak van de tekst kunt u naar wens wijzigen (⇒ blz. 58).

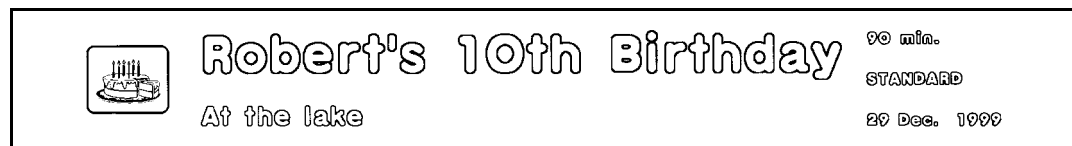

Met de **New Block** (nieuw blok) functie (⇒ blz. 27) maakt u etiketten die uit blokken bestaan met een verschillend aantal regels. In het onderstaande etiket heeft een gedeelte van de tekst een ander lettertype (⇒ blz. 40) en een andere stijl (⇒ blz. 43). Bovendien kan met de **Barcode** (streepjescode) functie gemakkelijk een streepjescode worden toegevoegd.



Verfraai uw tekst met één van de vele omlijnings of arceringen (⇒ blz. 47). En gebruik dan, even voordat u de tekst afdruckt, de **TRANSFORMATION** functie (⇒ blz. 70) om de vorm van de tekst te wijzigen.



Gebruik de **NUMBER** (nummering) functie (⇒ blz. 66) om automatisch het nummer van een etiket te veranderen zonder dat de tekst wordt gewijzigd. U kunt het afdruck contrast ook omkeren, zodat de lichte gedeelten donker worden en de donkere gedeelten licht (⇒ blz. 69).

# DIE U KUNT MAKEN

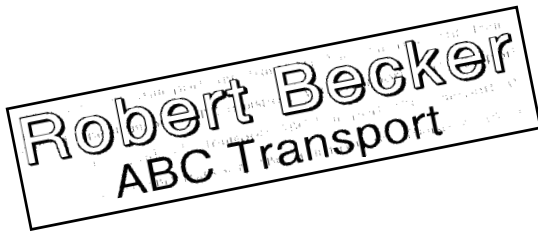

Met **Area** (gebied) functie (⇒ blz. 38) kunt u een bepaald gedeelte van de tekst selecteren en dan het lettertype, de lettergrootte of de stijl ervan veranderen (⇒ 40-47). Of gebruik een van de 13 verschillende achtergrond ontwerpen (⇒ blz. 55), zodat uw etiket een totaal andere indruk maakt. Met de [SMALL] en [LARGE] achtergrond instellingen kunt u uw eigen achtergrond ontwerp maken.

Grote etiketten maakt u door de tekst te vergroten en deze dan op twee, drie of vier etiketten af te drukken, die vervolgens worden samengevoegd (⇒ blz. 71). Gebruik de valuta-omrekeningsfunctie om een prijs snel in drie verschillende valuta's om te rekenen (⇒ blz. 31). Tot slot is er de **Symbol** functie (⇒ blz. 27) om uw etiket te verfraaien met een van de 475 beschikbare tekeningen en symbolen.

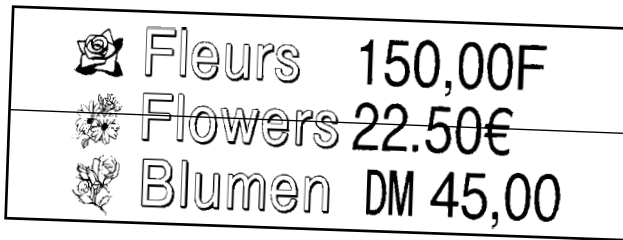

Gebruik doorzichtige tape en de **MIRROR** (spiegelbeeld) functie (⇒ blz. 68) om een etiket te maken dat u vanaf de plakzijde kunt lezen, zodat u het etiket bijvoorbeeld achter een glazen deur kunt plakken. In het nevenstaande voorbeeld is het gevaarsymbool toegevoegd (**Symbol** functie ⇒ blz. 27) en de tekst is omkaderd met behulp van de **Frame/Shading** (omlijning/arcering) functie (⇒ blz. 48). Om het etiket verticaal af te drukken, is gebruik gemaakt van de **Vertical** functie (⇒ blz. 47).

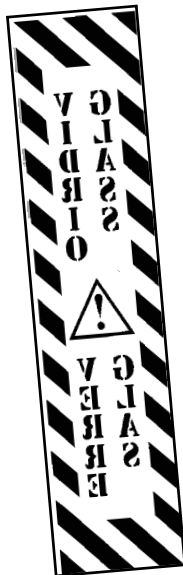

	8-12	2-6
Studio 1	Paul	Robert
Studio 2	Robert	Paul

Een tabel-type etiket maakt u met de **Frame/Shading** functie (⇒ blz. 48), zodat er een vak rondom ieder tekstblok ontstaat. Gebruik vervolgens de **Area** functie (⇒ blz. 38) om de afzonderlijke vakken naar wens te bewerken.

# OVERZICHT VAN HET APPARAAT

## Kenmerken

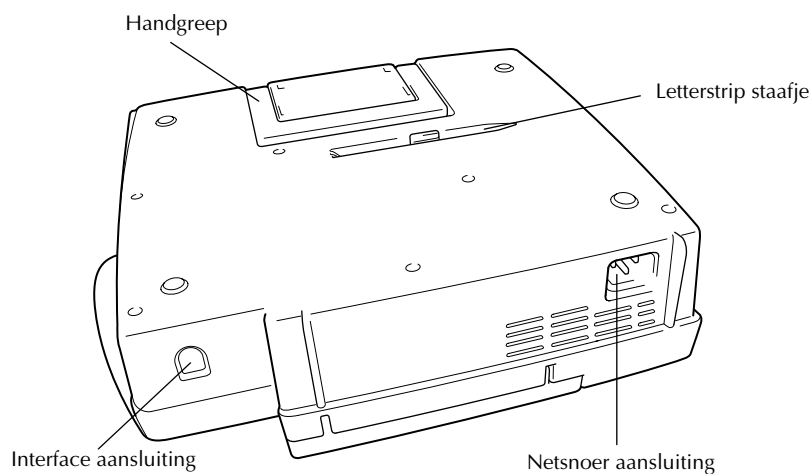
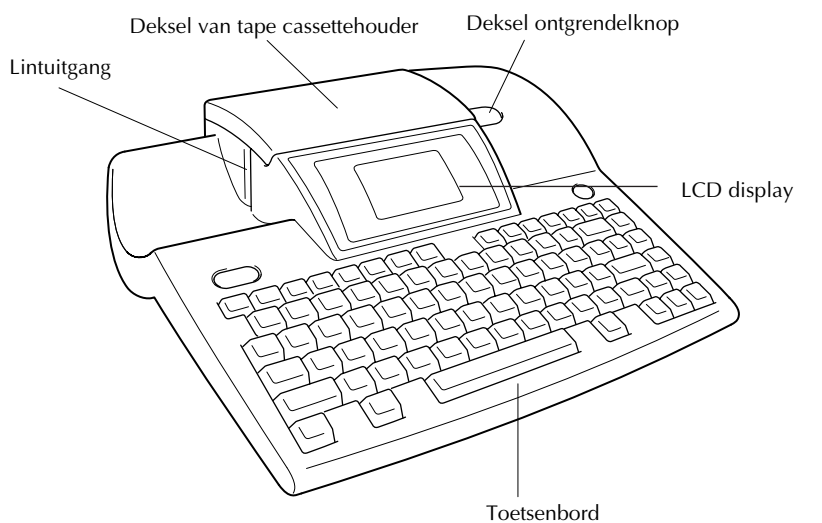



## Toetsenbord (voor Nederland)

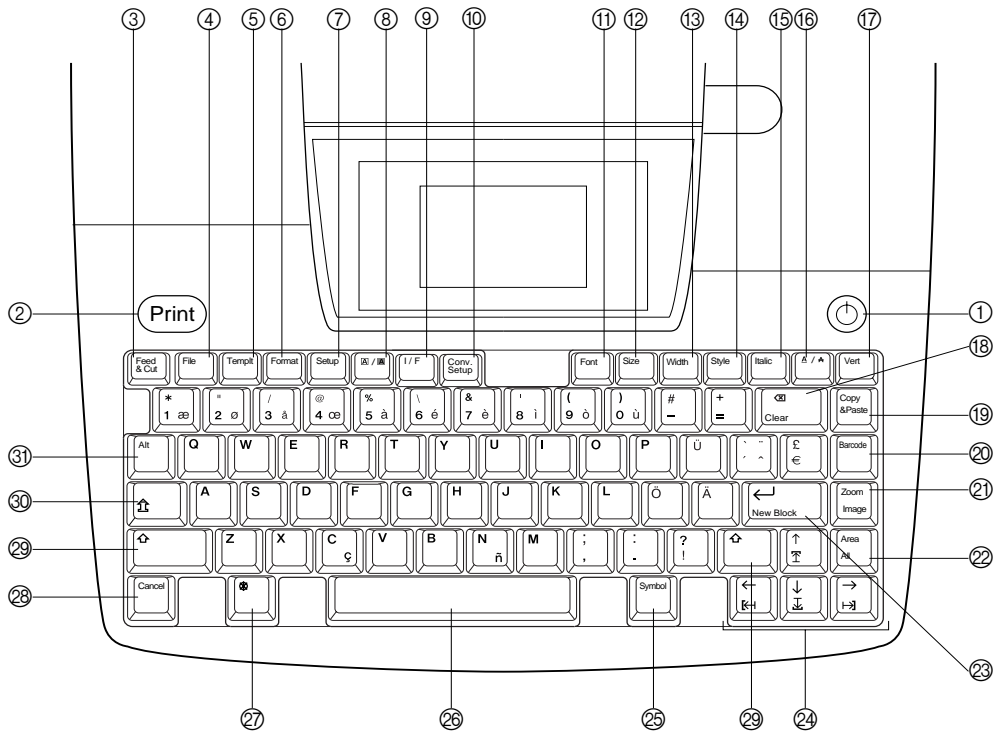

- |   |   |
|---|---|
| ① Aan/uit schakelaar  ⇒ blz. 13  | ⑱ Backspace toets ⇒ blz. 37   |
| ② Afdruktoets (Print) ⇒ blz. 65   | Wisfunctie (Clear) ⇒ blz. 37  |
| ③ Aanvoeren afsnijden toets (Feed & Cut) ⇒ blz. 65  | ⑲ Kopiëren plakken toets (Copy & Paste) ⇒ blz. 40   |
| ④ Bestandentoets (File) ⇒ blz. 62   | ⑳ Streepjescodetoets (Barcode) ⇒ blz. 29  |
| ⑤ Sjabloontoets (Templt) ⇒ blz. 57  | ㉑ Zoomtoets (Zoom) ⇒ blz. 37  |
| ⑥ Opmaaktoets (Format) ⇒ blz. 52  | Afdrukvoorbeeld functie (Image) ⇒ blz. 65   |
| ⑦ Setup toets (Setup) ⇒ blz. 73   | ㉒ Gebiedtoets (Area) ⇒ blz. 38  |
| ⑧ Omlijning/arceringtoets  /  ⇒ blz. 48 | Alles functie (All) ⇒ blz. 39   |
| ⑨ Interfacetoets ⇒ blz. 13  | ㉓ Entertoets  ⇒ blz. blz. 24 en 27 |
| ⑩ Valuta omrekeningstoets ⇒ blz. 31   | Nieuw blok functie (New Block) ⇒ blz. 27  |
| ⑪ Lettertypetoets (Font) ⇒ blz. 40  | ㉔ Cursortoetsen ⇒ blz. 24   |
| ⑫ Lettergroottoets (Size) ⇒ blz. 41   | ㉕ Symboltoets (Symbol) ⇒ blz. 27  |
| ⑬ Letterbreedtoets (Width) ⇒ blz. 43  | ㉖ Spatiebalk ⇒ blz. 25  |
| ⑭ Letterstijltoets (Style) ⇒ blz. 44  | ㉗ Codetoets (Code) ⇒ blz. 24  |
| ⑮ Cursieftoets (Italic) ⇒ blz. 45   | ㉘ Annuleertoets (Cancel) ⇒ blz. 24  |
| ⑯ Lijneffectentoets  /  ⇒ blz. 46       | ㉙ Wisseltoets (Shift) ⇒ blz. 25   |
| ⑰ Verticaaltoets (Vert) ⇒ blz. 47   | ㉚ Hoofdlettervergrendelingtoets (Caps) ⇒ blz. 25  |
|   | ㉛ Alt-toets (Alt) ⇒ blz. 25   |

## Toetsenbord (voor België)

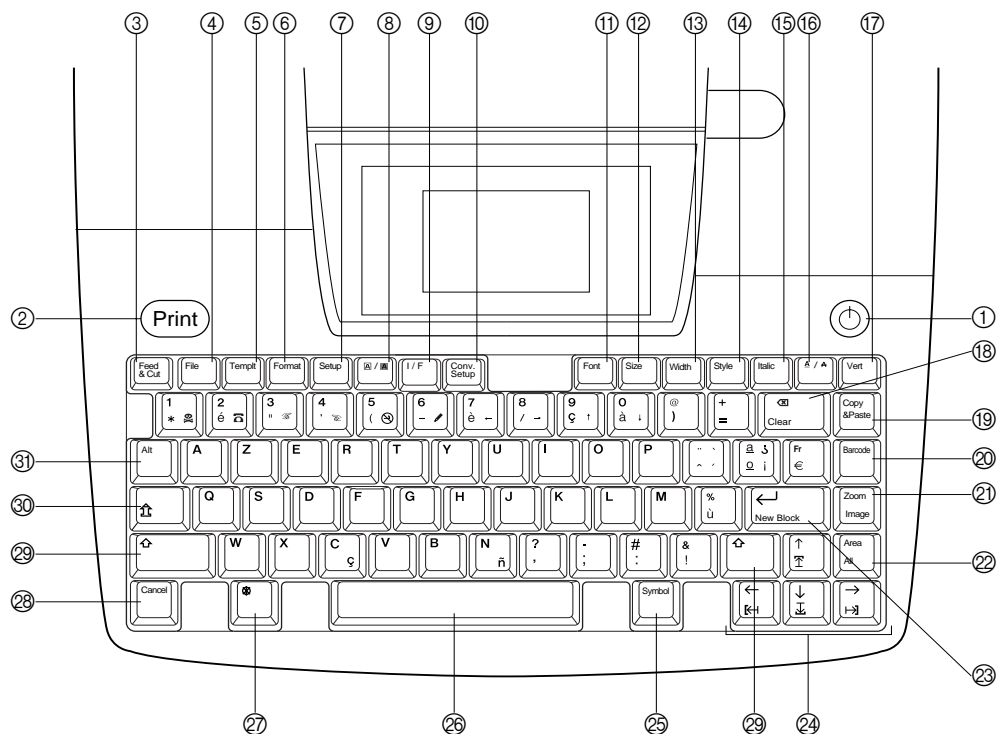

- |   |   |
|---|---|
| ① Aan/uit schakelaar (⏻) ⇒ blz. 13                      | ⑱ Backspace toets ⇒ blz. 37                       |
| ② Afdruktoets (Print) ⇒ blz. 65                         | Wisfunctie (Clear) ⇒ blz. 37                      |
| ③ Aanvoeren afsnijden toets (Feed & Cut) ⇒ blz. 65      | ⑲ Kopiëren plakken toets (Copy & Paste) ⇒ blz. 40 |
| ④ Bestandtoets (File) ⇒ blz. 62                         | ⑳ Streepjescodetoets (Barcode) ⇒ blz. 29          |
| ⑤ Sjabloontoets (Templt) ⇒ blz. 57                      | ㉑ Zoomtoets (Zoom) ⇒ blz. 37                      |
| ⑥ Opmaaktoets (Format) ⇒ blz. 52                        | Afdrukvoorbeeld-functie (Image) ⇒ blz. 65         |
| ⑦ Setup toets (Setup) ⇒ blz. 73                         | ㉒ Gebiedtoets (Area) ⇒ blz. 38                    |
| ⑧ Omlijning/arceringtoets <b>A</b> / <b>A</b> ⇒ blz. 48 | Alles-functie (All) ⇒ blz. 39                     |
| ⑨ Interfacetoets ⇒ blz. 13                              | ㉓ Entertoets ↵ ⇒ blz. blz. 24 en 27               |
| ⑩ Valuta omrekeningstoets ⇒ blz. 31                     | Nieuw blok functie (New Block) ⇒ blz. 27          |
| ⑪ Lettertypetoets (Font) ⇒ blz. 40                      | ㉔ Cursortoetsen ⇒ blz. 24                         |
| ⑫ Lettergroottoets (Size) ⇒ blz. 41                     | ㉕ Symbooltoets (Symbol) ⇒ blz. 27                 |
| ⑬ Letterbreedtoets (Width) ⇒ blz. 43                    | ㉖ Spatiebal ⇒ blz. 25                             |
| ⑭ Letterstijltoets (Style) ⇒ blz. 44                    | ㉗ Codetoets (Code) ⇒ blz. 24                      |
| ⑮ Cursiefstoets (Italic) ⇒ blz. 45                      | ㉘ Annuleertoets (Cancel) ⇒ blz. 24                |
| ⑯ Lijneffectentoets <b>A</b> / <b>A</b> ⇒ blz. 46       | ㉙ Wisseltoets (Shift) ⇒ blz. 25                   |
| ⑰ Verticaaltoets (Vert) ⇒ blz. 47                       | ㉚ Hoofdlettervergrendelingtoets (Caps) ⇒ blz. 25  |
|   | ㉛ Alt-toets (Alt) ⇒ blz. 25                       |





---

---

# Vorbereidungen

---

---

## VOORZORGSMAATREGELEN

- **Gebruik in dit apparaat uitsluitend Brother TZ lintcassettes. Gebruik geen andere soorten lint, die niet zijn voorzien van het  merkteken.**
- Controleer, voordat u de tape cassette plaatst, of het lint juist onder de lintgeleiders loopt.
- Trek niet aan het lint wanneer dit uit de P-touch komt. Hierdoor kan de tape cassette beschadigd raken.
- Gebruik het apparaat niet in stoffige ruimtes. Zorg tevens dat het apparaat niet in de felle zon of in de regen staat.
- Stel het apparaat niet bloot aan vochtige lucht of hoge temperaturen.
- Laat geen rubber, plastic of vinyl langdurig op het apparaat liggen; dit kan vlekken veroorzaken.
- Gebruik voor het reinigen van het apparaat geen alcohol of andere organische oplossingen. Gebruik hiervoor uitsluitend een zachte, droge doek.
- Zorg dat er geen vloeistof of voorwerp in het apparaat terecht komt en plaats ook geen zware voorwerpen op het apparaat.
- Raak, om ongevallen te voorkomen, de snijrand van het apparaat niet aan.
- Gebruik met dit apparaat uitsluitend het bijgeleverde netsnoer. Bij gebruik van een ander snoer vervalt de garantie.
- Trek de stekker van het netsnoer uit het stopcontact wanneer u denkt het apparaat geruime tijd niet te gebruiken.
- Wanneer er een horizontale blanco streep in het afgedrukte etiket verschijnt, is het mogelijk dat er stof op de afdrukkop is. Maak de afdrukkop in dat geval voorzichtig schoon door met een droog wattenstaafje in een op en neer gaande richting over de afdrukkop te vegen. Zie blz. 89 voor nadere bijzonderheden.
- Probeer de P-touch nooit te demonteren.

## Aansluiten van het netsnoer

Deze P-touch kan op een normaal stopcontact worden aangesloten.

- 1 Steek de contrastekker van het netsnoer in de netsnoer aansluiting aan de achterkant van de P-touch.
- 2 Steek de andere stekker van het netsnoer in een stopcontact.

**OPMERKING**

Gebruik uitsluitend het netsnoer dat bij dit apparaat wordt geleverd.

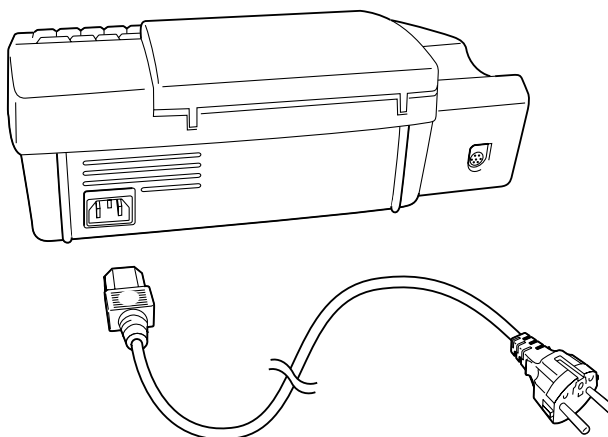

## Aanbrengen van een TZ tape cassette



Bij deze P-touch wordt één TZ tape cassette geleverd. In de winkel is voor deze machine echter een ruim assortiment TZ lintcassettes verkrijgbaar, met uiteenlopende kleuren en verschillende lintafmetingen, voor duidelijke kleurcodering en andere toepassingen met functie bepaalde stiling. Met dit in gedachten hebben wij dit apparaat zodanig ontworpen dat de tape cassettes snel geplaatst en verwisseld kunnen worden.

- 1 Druk op de deksel ontgrendeltoets en maak het deksel van de tape cassettehouder open.

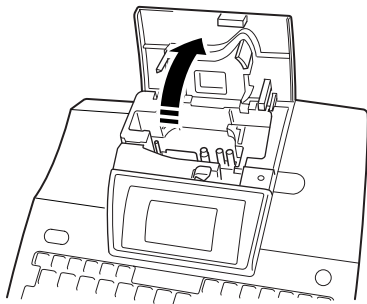

- 2 Neem een eventueel aanwezige cassette uit de houder door deze recht omhoog te trekken.
- 3 Als er een lus in het lint zit van de cassette die u gaat plaatsen, trek deze dan strak door het tandwiel met een vinger in de richting van de pijl op de tape cassette te draaien. **Let er tevens op dat het uiteinde van het lint onder de lintgeleiders loopt.**

- 4 Plaats de tape cassette stevig in de houder. Zorg dat de achterzijde van de cassette volledig tegen de onderzijde van de houder aanligt.

**OPMERKING**  
Let er bij het insteken van de cassette op dat het inktlint niet aan de hoek van de metalen geleider blijft haken.

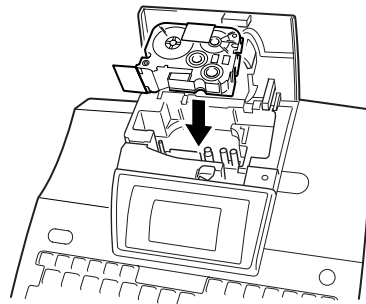

- 5 Sluit het deksel van de tape cassettehouder en druk op de aan/uit schakelaar (⏻) om het apparaat in te schakelen. De lintbreedte indicator rechts op het display toont de lintbreedte van de geplaatste tape cassette.

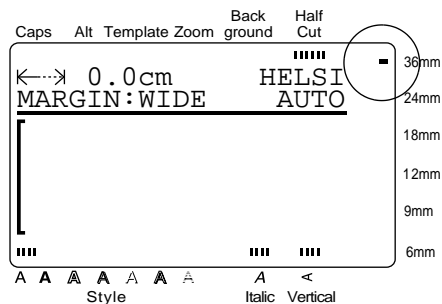

- 6 Druk eenmaal op **Feed & Cut** om een eventuele lus strak te trekken en overtollig lint af te snijden.

## Aansluiten op de computer

Dit apparaat is voorzien van een interface aansluiting zodat u het apparaat kunt gebruiken voor afdrukken van de etiketten en stempels die u gemaakt heeft met de P-touch Editor software die geïnstalleerd is op uw IBM PC compatibele computer of uw Macintosh.

### OPMERKING

Voor de Mac is alleen de Amerikaans Engelse versie van de P-touch Editor beschikbaar.

- ❶ Schakel de P-touch en de computer uit.
- ❷ Steek de kleine stekker van de interface-kabel in de interface aansluiting aan de achterkant van de P-touch.

### OPMERKING

Gebruik uitsluitend de interface-kabel die speciaal voor dit apparaat is ontworpen.

- ❸ Steek de 9 pins stekker in de seriële (COM) poort van uw computer en draai de schroeven van de stekker vast.
- ❹ Schakel de P-touch in en start de computer.
- ❺ Druk op  van de P-touch om de interface-functie in te schakelen.

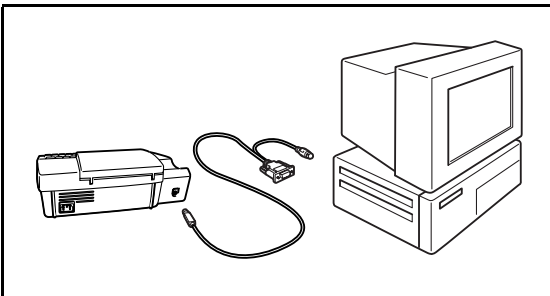

## In- en uitschakelen van de P-touch

De aan/uit schakelaar (⏻) bevindt zich in de rechter bovenhoek van het toetsenbord. De P-touch zal zichzelf automatisch uitschakelen als er gedurende 30 minuten geen toets wordt ingedrukt of bediening wordt uitgevoerd. Wanneer u de machine inschakelt, zal automatisch de tekst die getoond werd toen de machine werd uitgeschakeld weer op het display verschijnen, mits de stekker niet uit het stopcontact is getrokken.

- Druk op  om de P-touch in en uit te schakelen.

## Hoofdstuk 2: Voorbereidingen

### Installeren van de P-touch Editor

Nadat u de P-touch Editor software en het printer stuurprogramma op uw computer heeft geïnstalleerd, staan de vele opmaak- en lay-out functies van het programma ter beschikking om de gewenste ontwerpen te maken, die u dan met uw P-touch kunt afdrukken.

#### OPMERKING

Aangezien de P-touch Editor software zowel met de PT-9200PC als de PT-9400 kan worden gebruikt, is het mogelijk dat de afbeeldingen van de printer schermen niet altijd van toepassing zijn op uw model.

#### Voor een IBM PC-compatibele computer:

- 1 Controleer of uw systeemconfiguratie aan de onderstaande vereisten voldoet.

**Computer:** IBM PC of compatibel

**Besturingssysteem:** Microsoft Windows® 95, 98 or NT 4.0

**Vrije ruimte op harde schijf:** Minimaal 20 MB

#### OPMERKING

Wanneer lange etiketten of grote hoeveelheden gegevens worden afgedrukt, zijn een paar honderd megabyte geheugen nodig.

**Monitor:** VGA of betere videokaart

**Seriële poort:** 9 pins connector

**CD-ROM station**

- 2 Sluit de PT-9400 op de seriële poort van de computer aan en schakel beide apparaten in.
- 3 Steek de P-touch Editor CD-ROM in het CD-ROM station van de computer.  
Er verschijnt een dialoogvenster waarin u de taal van het programma kunt kiezen.

#### OPMERKING

De installatieprogramma's voor de P-touch Editor, het printer stuurprogramma en de handleiding kunnen ook vanaf de CD-ROM naar diskettes gekopieerd worden. Zie het Lees mij bestand voor nadere bijzonderheden.



- 4 Kies de taal van de P-touch Editor software die u wilt installeren. Er verschijnt een dialoogvenster waarin u kunt selecteren wat u wilt installeren. (Alhoewel de schermen hier in het Engels worden getoond, ziet u deze in de taal van uw besturingssysteem.)



- 5 Klik op de bovenste knop om de InstallShield® Wizard te starten voor het installeren van de P-touch Editor software en het PT-9400 printer-stuurprogramma.

#### OPMERKING

Wilt u alleen het printer-stuurprogramma installeren, klik dan op de printer-stuurprogrammaknop en ga door naar stap 12.

- 6 Klik op de Volgende knop zodat het Gebruikersgegevens dialoogvenster verschijnt.



- 7 Typ uw naam en de naam van uw firma in de daarvoor bestemde vakken van de P-touch Editor software.
- 8 Klik op de Volgende knop om de informatie in te voeren. Er verschijnt een dialoogvenster waarin u gevraagd wordt om de ingevoerde informatie te bevestigen.

- 9 Klik op de Ja knop om de ingevoerde informatie te registreren. Het Installatietype dialoogvenster verschijnt waarin u de opties kunt selecteren die geïnstalleerd moeten worden.



- 10 Selecteer "Normaal" (installeren van alle basisopties), "Minimaal" (installeren van enkel de minimaal vereiste opties) of "Aangepast" (zelf kiezen van de opties die geïnstalleerd worden).

**OPMERKING**

Als u "Aangepast" selecteert, klikt u op de Volgende knop zodat het Selecteer een optie dialoogvenster verschijnt waarin u de opties kunt kiezen die geïnstalleerd moeten worden.



Als u de handleiding op uw computer installeert, heeft u deze steeds snel bij de hand wanneer u raad nodig heeft.

- 11 Klik op de Volgende knop om de P-touch Editor software te installeren. Nadat de software geïnstalleerd is, verschijnt een dialoogvenster waarin u kunt selecteren of het printer-stuurprogramma wel of niet geïnstalleerd moet worden.



- 12 Klik op de Ja knop. Er verschijnt een dialoogvenster waarin u kunt selecteren of de applicatie geïnstalleerd moet worden of verwijderd.



- 13 Selecteer "Installeer" en klik dan op de Volgende knop.

Voor Windows® 95/98:

Er verschijnt een dialoogvenster waarin u de PTCOM poort kunt selecteren waarop de PT-9400 is aangesloten.



Voor Windows® NT 4.0:

Er verschijnt een dialoogvenster dat u kunt gebruiken om een PTCOM poort toe te voegen.

**OPMERKING**

Als er geen PTCOM poort geïnstalleerd is, kunt u een poort toevoegen door op Toevoegen knop te klikken.

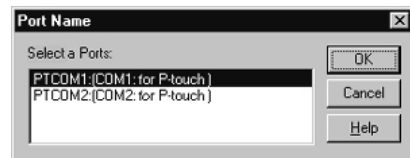

Selecteer de poort waarop de PT-9400 is aangesloten en klik dan op de OK knop.

## Hoofdstuk 2: Voorbereidingen

- 14 **Voor Windows® NT 4.0:**  
Klik op de volgende knop. Er verschijnt een dialoogvenster waarin u de PTCOM poort kunt selecteren waarop de PT-9400 is aangesloten.
- 15 Selecteer de PTCOM poort waarop de PT-9400 is aangesloten en klik dan op de Volgende knop. Er verschijnt een dialoogvenster dat aangeeft hoe de installatie wordt uitgevoerd.



- 16 Klik op de Volgende knop. Er verschijnt een dialoogvenster waarin wordt aangegeven dat de installatie van het printer-stuurprogramma is voltooid.



- 17 Klik op de Volgende knop. De Wizard Baudrate wijzigen wordt gestart.



- 18 Selecteer de seriële poort waarop de PT-9400 is aangesloten en klik dan op de Volgende knop.



- 19 Selecteer de gewenste baudrate en klik dan op de Volgende knop. Er verschijnt een dialoogvenster waarin u wordt gevraagd om de gemaakte instellingen te bevestigen.



- 20 Klik op de Volgende knop om de instellingen vast te leggen. Er verschijnt een dialoogvenster waarin getoond wordt dat de baudrate is ingesteld op de gekozen snelheid.
- 21 Klik op de Voltoeien knop. Er verschijnt een dialoogvenster dat aangeeft dat de installatie is voltooid.
- 22 Klik op de Voltoeien knop.

### OPMERKING

Als u alleen het stuurprogramma heeft geïnstalleerd, moet u nu "Ja, ik wil mijn computer nu opnieuw opstarten" kiezen.



**Voor een Macintosh computer:**

Volg de onderstaande procedure om de P-touch Editor software op een Mac te installeren.

**OPMERKING**

Voor de Mac is alleen de Amerikaans Engelse versie van de P-touch Editor beschikbaar.

- 1 Controleer of uw systeemconfiguratie aan de onderstaande vereisten voldoet.  
**Computer:** Macintosh of Power Macintosh  
**Vrije ruimte op harde schijf:** Minimaal 20 MB

**OPMERKING**

Wanneer lange etiketten of grote hoeveelheden gegevens worden afgedrukt, zijn een paar honderd megabyte geheugen nodig.

**Besturingssysteem:** System 7.5.3. of recenter  
**Printerpoort:** 8 pins connector  
**CD-ROM station**

- 2 Sluit de PT-9400 op de printerpoort van de computer aan en schakel beide apparaten in.
- 3 Steek de P-touch Editor CD-ROM in het CD-ROM station van de computer en dubbelklik op het CD-ROM pictogram.

**OPMERKING**

De installatieprogramma's voor de P-touch Editor en de handleiding kunnen ook vanaf de CD-ROM naar diskettes gekopieerd worden. Zie het Readme (Leesmij) bestand voor nadere bijzonderheden.

- 4 De "PT-9200PC" map openen, en dan dubbelklikken op het "P-touch Editor 3.0 Installer" pictogram.

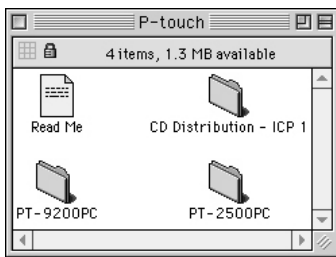

- 5 Klik op de Install knop (installeren van alle opties) of op de Custom Install knop (zelf kiezen van de opties die geïnstalleerd worden).



**OPMERKING**

Als u op de Custom Install knop heeft geklikt, verschijnt het dialoogvenster dat hieronder is afgebeeld en kunt u de opties selecteren die geïnstalleerd moeten worden.



Nadat u de gewenste opties heeft geselecteerd, klikt u op de Install Custom knop om de betreffende opties te installeren.

- 6 Klik op de Quit knop wanneer het dialoogvenster verschijnt dat aangeeft dat de installatie is voltooid. Er verschijnt dan een dialoogvenster dat u kunt gebruiken om uw computer opnieuw op te starten.
- 7 Klik op de Restart knop.

## Hoofdstuk 2: Voorbereidingen

Volg de onderstaande procedure om de PT-9400 als uw printer in te stellen.

- 1 Open het Apple afrolmenu en selecteer "Chooser" zodat het Chooser venster verschijnt.



- 2 Klik op het PT-9200PC pictogram in de lijst links op het scherm.
- 3 Klik op het pictogram voor de printerpoort in de lijst rechts op het scherm.
- 4 Sluit het Chooser venster om de instellingen vast te leggen.

## Gebruik van de P-touch Editor

Met behulp van de P-touch Editor applicatie kunt u op snelle en prettige wijze praktisch ieder denkbaar etiket ontwerpen en afdrukken.

### Starten van de P-touch Editor:

#### Voor een IBM PC-compatibele computer:

- Klikken op het P-touch Editor pictogram:

Dubbelklik op het "P-touch Editor 3" pictogram in het venster van de "P-touch Editor 3" groep.

- Met de Start knop:

- 1 Klik op de Start knop in de taakbalk zodat het Start menu verschijnt.
- 2 Selecteer "Programma's".
- 3 Selecteer "P-touch Editor 3".
- 4 Klik op "P-touch Editor 3".

- Met de Windows Explorer (Windows Verkenner):

- 1 Start de Windows Explorer (Windows Verkenner).
- 2 Selecteer het station en directory waar de P-touch Editor geïnstalleerd is.
- 3 Dubbelklik op "Ptedit3.exe".

Nadat de P-touch Editor is opgestart, verschijnt het volgende venster.

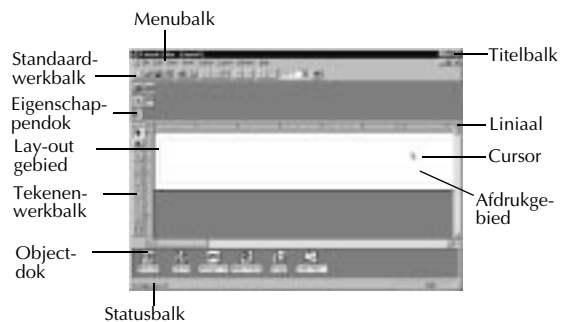

#### Voor een Macintosh computer:

- Dubbelklik op het "P-touch Editor Ver3.0" pictogram in de "P-touch Editor Ver3.0" map die op de computer is geïnstalleerd.

Nadat de P-touch Editor is opgestart, verschijnt het volgende venster:

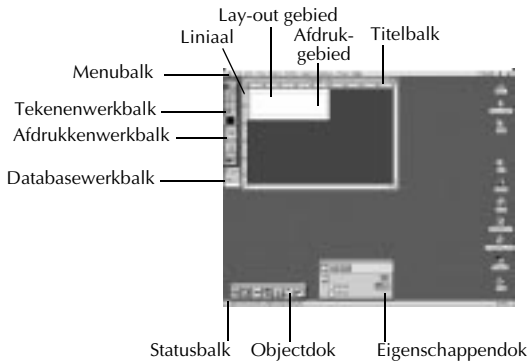

**Een lay-out ontwerpen met behulp van een Wizard automatische opmaak sjabloon:**

In aanvulling op het tekenen van figuren en het schikken/opmaken van tekst met behulp van de beschikbare lettertypen, lettergrootten en stijlen, biedt de P-touch Editor een groot aantal pasklare sjablonen waarmee u op snelle en gemakkelijke wijze uw gewenste etiket kunt ontwerpen. In de onderstaande procedure wordt de werkwijze beschreven voor de vervaardiging van een etiket met de [Automatische opmaak] opdracht.

**Voor een IBM PC-compatibele computer:**

- 1 Selecteer de [Automatische opmaak] opdracht in het [Bestand] menu om de Wizard automatische opmaak te starten.



- 2 Selecteer in het "Categorie:" vak de categorie waarin het Automatische opmaak sjabloon is dat u wilt gebruiken. In ons voorbeeld kiest u "NAAMPL".

- 3 Klik op de Volgende knop.



- 4 Selecteer onder "Sjabloon:" het sjabloon dat u wilt gebruiken. In ons voorbeeld kiest u "NAAM2.LBL".

- 5 Klik op de Volgende knop.



- 6 Klik op de Volgende of Vorige knop totdat de tekst die u wilt wijzigen in het "Invoer:" vak wordt getoond.

- 7 Wijzig de tekst in het vak.

- 8 Herhaal de stappen 6 en 7 totdat alle tekst naar wens is en klik dan op de Volgende knop. In ons voorbeeld veranderen we de naam van de afdeling in "Verzekeringsbedrijf Oranje", de functie in "Hoofddirecteur" en de naam in "ADRIANE MEER SHOEK".



## Hoofdstuk 2: Voorbereidingen

- Controleer of de lay-out de gewenste tekst bevat.
- Klik op de Voltoeien knop. Er wordt nu een nieuw lay-out document met de ingevoerde tekst gemaakt.

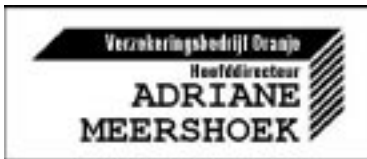

### Voor een Macintosh computer:

- Selecteer de [Auto Format] opdracht in het [File] menu om de Wizard Automatische Opmaak te starten.
- Selecteer in het "Category:" vak de categorie waarin het Automatische Opmaak sjabloon is dat u wilt gebruiken. In ons voorbeeld kiest u "shop".



- Selecteer in het "Template:" vak het sjabloon dat u wilt gebruiken. In ons voorbeeld kiest u "shop3.lbl".
- Klik op de OK knop. Er wordt een nieuwe lay-out met de geselecteerde tekst gemaakt en het Auto Text dialoogvenster verschijnt.

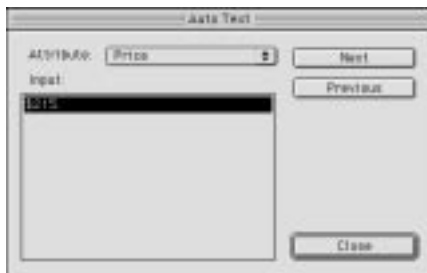

- Klik op de Next of Previous knop totdat de tekst die u wilt wijzigen in het "Input:" vak wordt getoond. De eerste tekstregel die wij willen wijzigen, "CAMERA", wordt reeds getoond.
- Wijzig de tekst in het vak. Wij veranderen de tekst in "VCR".
- Herhaal de stappen 5 en 6 totdat alle tekst naar wens is en klik dan op de Next knop. In ons voorbeeld veranderen we de oorspronkelijke prijs in "\$415" en de verkoopprijs in "\$215".

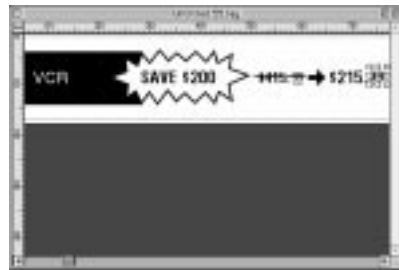

- Klik op de Close knop. De tekst in de lay-out wordt vervangen door de nieuw ingevoerde tekst.

### Importeren van een grafisch bestand:

Met de P-touch Editor applicatie kunt u ook grafische bestanden van diverse formaten (.bmp, .dib, .jpg, .gif, .tif, .ico en .wmf op de PC of PICT, JPEG, TIFF en BMP op de Mac) in uw lay-out importeren.

- Geef het lay-out document op het scherm weer en selecteer dan de [Afbeelding] opdracht in het [Invoegen] menu (in de PC software) of het [Object] menu (in de Mac software). Er verschijnt een dialoogvenster waarin u het grafische bestand kunt selecteren.

### Bij gebruik van de P-touch Editor voor de PC:



**Bij gebruik van de P-touch Editor voor de Mac:**



- 2 Dubbelklik op het grafische bestand dat u aan de lay-out wilt toevoegen. De afbeelding verschijnt in de lay-out.



**Gebruik van de handleiding**

U kunt de handleiding van de P-touch Editor raadplegen door de CD-ROM in het station te plaatsen wanneer u de handleiding nodig heeft of door de handleiding op uw harde schijf te installeren zodat deze steeds onmiddellijk beschikbaar is. Aangezien de handleiding een HTML document is, heeft u een browser nodig om de handleiding te kunnen lezen. Op de CD-ROM is een installatieprogramma voor de Internet Explorer 4.01 (Engelse versie) browser.

**OPMERKING**

- ☞ Voor nadere bijzonderheden betreffende de P-touch Editor software wordt u verwezen naar de handleiding op de CD-ROM. Voor nadere bijzonderheden betreffende de PT-9400 wordt u naar deze gedrukte handleiding verwezen.
- ☞ U kunt de handleiding van de P-touch Editor ook met andere browsers lezen. In dat geval is het echter mogelijk dat sommige pagina's niet juist worden weergegeven.
- ☞ De Internet Explorer 4.01 voor andere talen kunt u downloaden vanaf de Microsoft website.

**Installeren van de Internet Explorer 4.01:**

**Voor een IBM PC-compatibele computer:**

- 1 Steek de P-touch Editor CD-ROM in het CD-ROM station. Er verschijnt een dialoogvenster waarin u de taal van het programma kunt kiezen.
- 2 Selecteer de gewenste taal en klik dan op de OK knop. Er verschijnt een dialoogvenster waarin u kunt selecteren wat u wilt installeren.
- 3 Klik op de onderste knop om de Internet Explorer 4.01 Installer te starten.

**Voor een Macintosh computer:**

- 1 Steek de P-touch Editor CD-ROM in het CD-ROM station.
- 2 Dubbelklik op het "Installer" pictogram in de "CD Distribution - ICP1" map van de "P-touch" map op de CD-ROM.

Voorbereidingen

### Lezen in de handleiding van de P-touch Editor:

- ① Als de handleiding niet op de harde schijf van de computer is geïnstalleerd, steekt u eerst de P-touch Editor CD-ROM in het CD-ROM station.
- ② Start het handleiding-programma.

#### **Voor een IBM PC-compatibele computer:**

- Klikken op het P-touch Editor pictogram:  
Dubbelklik op het "De gebruikershandleiding PT-9200PC" pictogram in het venster van de "P-touch Editor 3" groep.
- Met de Start knop:
  - (a) Klik op de Start knop in de taakbalk zodat het Start menu verschijnt.
  - (b) Selecteer "Programma's".
  - (c) Selecteer "P-touch Editor 3".
  - (d) Klik op "De gebruikershandleiding PT-9200PC".
- Met de Windows Explorer (Windows Verkenner):
  - (a) Start de Windows Explorer (Windows Verkenner).
  - (b) Selecteer het CD-ROM station (als de handleiding niet op de harde schijf geïnstalleerd is) of selecteer het station en directory waar de P-touch Editor geïnstalleerd is (als de handleiding op de harde schijf geïnstalleerd is).
  - (c) Dubbelklik op "Main.htm" in de "Manual" map.

#### **Voor een Macintosh computer:**

- Dubbelklik op "Main.htm" in de "User's Guide" map van de CD ROM "P-touch" map (als de handleiding niet op de harde schijf geïnstalleerd is) of van de geïnstalleerde "P-touch Editor Ver3.0" map (als de handleiding op de harde schijf geïnstalleerd is).

#### **OPMERKING**

De PT-9200PC beknopte bedieningsgids wordt samen met de handleiding van de P-touch Editor geïnstalleerd. Deze beknopte handleiding heeft echter betrekking op een ander model en dient daarom niet te worden geraadpleegd.

# *Hoofdstuk 3*

---

---

# Funcities

---

---

## Basisbediening

De meeste functies kunt u inschakelen door de hiervoor bestemde toets in te drukken. Bij sommige functies moet u echter tevens een tweede toets indrukken.

### Code (Ⓢ)

Om een functie die in geel opschrift op de toets staat te gebruiken, houdt u  ingedrukt en drukt dan tegelijk op de toets voor de betreffende functie.





### Enter (↵)

Om een functie te kiezen in een menu of een onderdeel in een lijst, of om de geselecteerde instelling toe te passen, drukt u op .







### Cancel (⌫)

Om een functie te verlaten zonder eventuele wijzigingen die u heeft aangebracht te bewaren, drukt u op .







### Cursortoetsen

Met de vier cursortoetsen (, , , en ) kunt u de cursor, die eruit ziet als een recht haakje (|) of als een onderstrepingsteken (⏟), verplaatsen. Tevens kunt u deze toetsen gebruiken om een selectie te maken.





### → (rechts)

- Om de cursor een spatie of teken naar rechts te verplaatsen, drukt u eenmaal op . Als u op de toets drukt terwijl de cursor aan het einde van een regel staat, gaat de cursor naar het begin van de volgende regel.
- Om de cursor naar het einde van de huidige tekstregel te verplaatsen, houdt u  ingedrukt en drukt dan op .
- Om de cursor naar het begin van het volgende tekstblok te verplaatsen, houdt u  ingedrukt en drukt dan op .
- Om een onderdeel rechts in een lijst te selecteren, drukt u op .





### ← (links)

- Om de cursor een spatie of teken naar links te verplaatsen, drukt u eenmaal op . Als u op de toets drukt terwijl de cursor aan het begin van een regel staat, gaat de cursor naar het einde van de vorige regel.
- Om de cursor naar het begin van de huidige tekstregel te verplaatsen, houdt u  ingedrukt en drukt dan op .
- Om de cursor naar het begin van het huidige tekstblok te verplaatsen, houdt u  ingedrukt en drukt dan op . Als de cursor reeds bij het begin van een tekstblok staat wanneer deze toetsen ingedrukt worden, gaat de cursor naar het begin van het vorige tekstblok.
- Om een onderdeel links in een lijst te selecteren, drukt u op .

### ↑ (omhoog)

- Om de cursor een regel omhoog te verplaatsen naar het teken direct boven de huidige cursorpositie, drukt u eenmaal op .
- Om de cursor naar het begin van de tekst te plaatsen, houdt u  ingedrukt en drukt dan op .
- Om een onderdeel dat hoger in een menu of lijst staat te selecteren, drukt u op .

### ↓ (omlaag)

- Om de cursor een regel omlaag te verplaatsen naar het teken direct beneden de huidige cursorpositie, drukt u eenmaal op .
- Om de cursor naar het einde van de tekst te plaatsen, houdt u  ingedrukt en drukt dan op .
- Om een onderdeel dat lager in een menu of lijst staat te selecteren, drukt u op .



## Tekst invoeren

Het typen van de tekst voor uw etiketten gebeurt op dezelfde wijze als wanneer u tekst typt met uw schrijfmachine of computer toetsenbord. De ingevoerde tekst wordt gewoonlijk weergegeven in de WYSIWYG modus (WYSIWYG = What you see is what you get - Wat je ziet, is wat je krijgt), wat betekent dat de tekst getoond wordt zoals deze eruit zou zien wanneer het etiket wordt afgedrukt.

### Spatiebalk ( )

Druk op de (spatiebalk) om een spatie te typen.

### Shift ( )

Om een hoofdletter te typen of een symbool dat op de boven helft van sommige toetsen staat, houdt u ingedrukt en drukt dan op de toets voor het teken dat u wilt .n. Dit is hetzelfde als bij een schrijfmachine of computer.

### Caps ( )

Schakel de **Caps** (hoofdletter vergrendelingsfunctie) in wanneer u enkel hoofdletters wilt typen. U hoeft dan niet op de , toets te drukken. Bij indrukken van . wordt de **Caps** functie beurtelings in- en uitgeschakeld. Bij inschakelen van de **Caps** functie verschijnt de **Caps** indicator.

#### OPMERKING

- ☞ Wanneer u een cijfer toets indrukt, wordt het cijfer getypt, en niet het symbool erboven, tenzij u ingedrukt houdt.
- ☞ Om kleine letters te typen terwijl de **Caps** functie ingeschakeld is, houdt u ingedrukt en drukt dan op de toets van de gewenste letter.

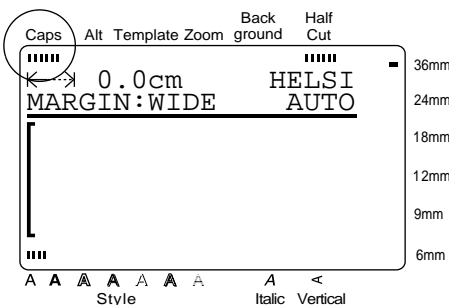

### Alt ( )

Met de Alt functie kunt u de tekens typen die op de rechterkant van de toetsen staan, plus een groot aantal speciale tekens en de leestekens.

Bij indrukken van wordt de **Alt** functie beurtelings in- en uitgeschakeld. Bij inschakelen van de **Alt** functie verschijnt de **Alt** indicator.

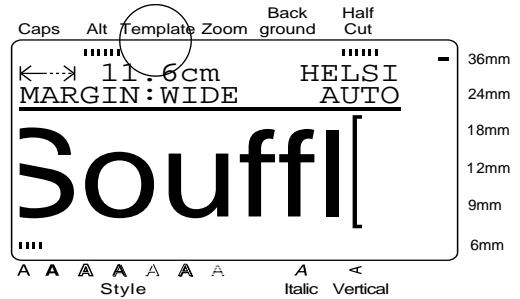

De volgende tabel toont de beschikbare tekens.

Lettertoets	wordt niet ingedrukt of Caps functie is uitgeschakeld.	wordt ingedrukt of Caps functie is ingeschakeld.
A	ä á à â ã ä å	Ä Á Â Ã Ä Å Æ
C	ç é ê ë	Ç É Ê Ë
D	d' ð d	Ð ð D
E	ë é ê ë	Ë É Ê Ë
I	ï í î ï j i	Ï Í Î Ï
L	l' ì ï	Ì Î Ï
N	ñ ñ ñ n	Ñ Ñ Ñ N
O	ö ó ò ô õ ö œ œ o	Ö Ó Ô Õ Ö Õ Œ Œ O
P	p p	þ P
R	í ř	Ř Ř
S	ś ś s	Ś Ś S
T	ł ł	Ł Ł
U	ü ú ù û ú	Ü Ú Û Ü Ú U
Y	ÿ ý y	Ý Ý
Z	ź ź z z	Ź Ź Z
!	! ; ? ÷ . : ; ' " ' -	! ; ? ÷ . : ; ' " ' -





Functies

## Hoofdstuk 3: Functies



Om een accentletter of een speciaal leesteken aan de tekst toe te voegen:

- 1 Druk op . De **Alt** indicator licht op.
- 2 Druk op de toets voor het gewenste teken.

### OPMERKING

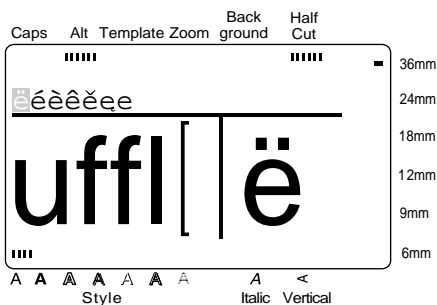
- ☞ Om hoofdletters te typen, houdt u  ingedrukt (of u drukt op  om de **Caps** functie in te schakelen), voordat u op de leerttoets drukt.
- ☞ Wanneer u op een toets drukt die een accentletter heeft op de rechterzijde van de toets, wordt de bijbehorende lijst met accentletters samen met de accentletter op de toets getoond.
- ☞ Om de **Alt** functie uit te schakelen zonder een letter aan de tekst toe te voegen, drukt u op  (of op ).



- 3 Druk op  of  tot de gewenste accentletter of symbool oplicht.

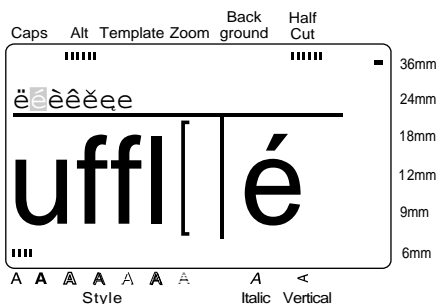

- 4 Druk op . Het gekozen teken wordt aan de tekst toegevoegd en de **Alt** functie wordt uitgeschakeld.

### OPMERKING

Om meerdere tekens in de **Alt** stand aan de tekst toe te voegen, houdt u  ingedrukt voordat u op  drukt. Voeg de tekens vervolgens aan de tekst toe door deze te kiezen zoals beschreven in stap 2 en 3, en dan telkens  ingedrukt te houden terwijl u op  drukt. Druk enkel op  nadat u het laatste teken gekozen heeft.

## Samengestelde letters

In sommige buitenlandse alfabetten worden samengestelde tekens gebruikt, bestaande uit een letter en een diacritisch teken (accent). U kunt deze tekens ook invoeren met deze P-touch. De diacritische accent tekens die u kunt laten afdrucken zijn ´, ` , ^ , en ¨.





De volgende combinaties van diacritische tekens en letters zijn beschikbaar:

Diacritische tekens	Letters die hiermee samengevoegd kunnen worden
´	a e i o u n c r s y z A E I O U N C R S Y Z
`	a e i o u A E I O U
^	a e i o u A E I O U
¨	a e i o u y A E I O U

### OPMERKING



Sommige van deze samengestelde tekens kunt u ook typen met behulp van de **Alt** functie (zie blz. 25).

## Invoeren van een samengesteld teken:

- 1 Voor het ^ of ¨ diacritische teken: Druk op  om de **Alt** functie in te schakelen. De **Alt** indicator licht op.
- 2 Voor het ` of ¨ diacritische teken: Hou  ingedrukt.
- 3 Druk op  (  ). Het diacritische teken wordt aan de tekst toegevoegd.

- 4 Type de letter waarmee het ingevoerde dia-critische teken moet samengaan. De letter wordt dan aan de tekst toegevoegd.

**OPMERKING**

Om een hoofdletter te typen, houdt u  ingedrukt (of u drukt op  om de Caps functie in te schakelen), voordat u op de lettertoets drukt.

**Enter** (  )

Om een tekstregel te beëindigen en een volgende te beginnen, drukt u op  zodat de cursor bij het begin van de volgende regel komt te staan.



**OPMERKING**

Het maximale aantal tekstregels in één blok ligt vast, zoals aangegeven in de onderstaande tabel. Als het blok reeds het maximale aantal tekstregels bevat en u dan op  , drukt, zal de foutmelding "LINE LIMIT!" verschijnen.



Breedte van lint	Maximaal aantal regels dat ingevoerd kan worden
6 mm	2
9 mm	3
12 mm	4
18 mm	6
24 mm	8
36 mm	10



Bij gebruik van instant letterstrips of warmtegevoelige letterstrips kunnen er maximaal drie regels worden afgedrukt.

**New Block** (  +  )

Telkens wanneer het aantal regels van een etiket verandert, moet er een nieuw blok gemaakt worden door  ingedrukt te houden en dan op  te drukken.

**OPMERKING**

 Het maximaal aantal blokken dat op een enkel etiket gebruikt kan worden, is vijf. Als er reeds vijf blokken zijn en u dan  ingedrukt houdt en op  drukt, zal op het scherm de foutmelding "5 BLOCK LIMIT" verschijnen.

 Om een tekstblok in tweeën te delen, zodat de letter meteen rechts van de cursor het begin van het tweede blok wordt, brengt u de cursor naar de gewenste plaats in het blok en drukt dan op  terwijl u  ingedrukt houdt.

**Symbol** (  )

In aanvulling op de letters, symbolen en cijfers die op de toetsen staan, zijn er nog 475 extra symbolen en tekeningen beschikbaar via de **Symbol** functie. Nadat u deze symbolen of tekeningen aan de tekst heeft toegevoegd, kunt u ze ook weer verwijderen, net als bij normale tekens. In sommige gevallen kunnen de tekstmaakfuncties gebruikt worden om de stijl van de symbolen en tekeningen te wijzigen (zie blz. 40 t/m 46).



Op blz. 94 t/m 97 ziet u een tabel met de beschikbare symbolen.

**Een symbool of tekening aan de tekst toevoegen:**

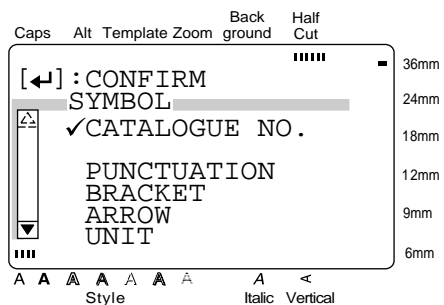

- 1 Druk op .



## Hoofdstuk 3: Functies

- 2 Druk op  of  totdat ✓ naast **CATALOGUE NO.** staat of naast de gewenste categorienaam.



### OPMERKING

- Om naar het vorige scherm terug te keren zonder eventuele wijzigingen te bewaren, drukt u op .
- Om naar de tekst terug te keren zonder een symbol toe te voegen, kunt u op ieder willekeurig moment op  drukken.

- 3 Druk op .



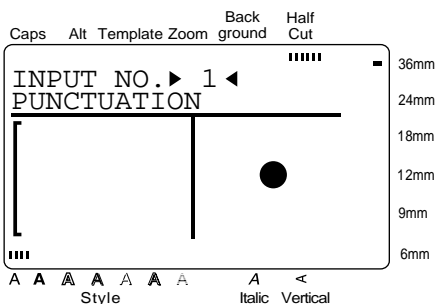

- 4 Kies het gewenste symbool.

Als **CATALOGUE NO.** is geselecteerd:

Type het symboolnummer (of druk op  of ) totdat het gewenste symbool wordt getoond). De naam van de categorie waartoe het gekozen symbool behoort, ziet u op de tweede regel bovenaan op het display.



Als er een categorie is geselecteerd:

Druk op  of  totdat de gewenste rij met symbolen getoond wordt en druk dan op  of  dat het gewenste symbool oplicht. Het gekozen symbool wordt vergroot op de rechterhelft van het display afgebeeld. Zie voor de symboolnummers de lijst met symbolen in het *Bijlage*.

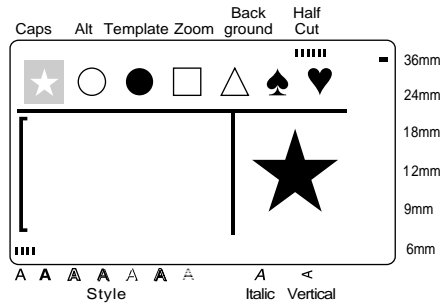







### OPMERKING

- Om het eerste symbool in een andere categorie te kiezen, houdt u  ingedrukt en drukt dan op  of .
- Om het eerste symbool te kiezen, drukt u op  (spatiebalk) (of u houdt  ingedrukt en drukt dan op ).
- Om het laatste symbool te kiezen, houdt u  ingedrukt en drukt dan op .

- 5 Druk op . Het gekozen symbool wordt aan de tekst toegevoegd.

### OPMERKING

- Om meerdere symbolen in te voeren, houdt u  ingedrukt voordat u op  drukt. Voeg de symbolen vervolgens aan de tekst toe door deze te kiezen zoals beschreven in stap 2 t/m 4, en dan telkens  ingedrukt te houden terwijl u op  Druk enkel op  nadat u het laatste symbool gekozen heeft.
- Sommige symbolen die in sjablonen (**Template** functie) en achtergronden (**BACKGROUND** functie in het **FORMAT** menu) gebruikt worden, verschijnen op het display als "☒". Om een vergroting van het symbool te zien, zet u de cursor eronder en drukt dan op .

## Barcode ( )

Met de **Barcode** functie kunt u een barcode op uw etiket afdrukken. De diverse parameters van de barcode functie maken het mogelijk om een eigen barcode samen te stellen.



### OPMERKING

- ☞ In deze paragrafen wordt beschreven hoe u een barcode in de tekst van uw etiket opneemt. Dit betreft de werking van de barcode functie van dit apparaat, maar is niet bedoeld als een uitgebreide introductie van het begrip "barcode". Voor een volledige beschrijving van de werking en het gebruik van barcodes dient u een van de vele naslagwerken over dit onderwerp te raadplegen.
- ☞ Aangezien dit apparaat niet speciaal ontworpen is voor het afdrukken van barcodes, kan het zich voordoen dat bepaalde barcode leesapparatuur de etiketten niet goed afleest.
- ☞ Gebruik voor etiketten met barcodes uitsluitend zwarte tekens op een witte letterstrip.
- ☞ Het wordt aanbevolen barcodes af te drukken met de **MARGIN** functie (**FORMAT** menu) ingesteld op **WIDE** en de barcode **WIDTH** parameter ingesteld op **WIDE**; het is anders mogelijk dat de barcodes niet goed afleesbaar zijn.

### barcode maken:

- 1 Druk op .

### OPMERKING

- ☞ Om de gegevens of parameters te wijzigen van een barcode die reeds aan de tekst is toegevoegd, plaatst u de cursor in de barcode voordat u op  drukt.
- ☞ Om naar het vorige scherm terug te keren zonder eventuele wijzigingen te bewaren, drukt u op .
- ☞ Om naar de tekst terug te keren zonder een barcode toe te voegen, kunt u op ieder willekeurig moment op  drukken.

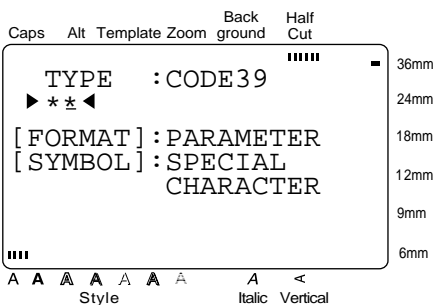

### Wijzigen van de parameter instellingen:

- 2 Druk op . Alle of sommige van de onderstaande parameters kunnen ingesteld worden.



**TYPE** (type protocol)

**WIDTH** (breedte van barcode)

**UNDER#** (cijfers afgedrukt onder barcode)

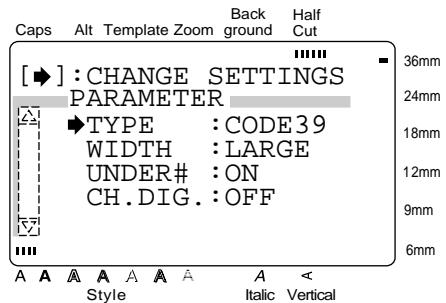
**CH.DIG.** (controlecijfer)



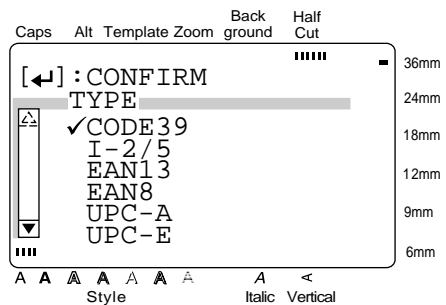

- 3 Druk op  of  totdat  naast de parameter staat die u wilt wijzigen.

- 4 Druk op . De beschikbare instellingen verschijnen op het display.



## Hoofdstuk 3: Functies



- 6 Druk op  of  totdat ✓ naast de gewenste instelling staat.

### OPMERKING

Om de standaardinstelling te kiezen, drukt u op

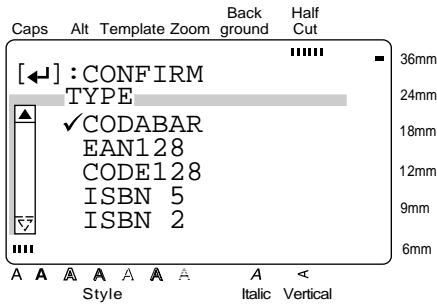
 (spatiebalk).



- 6 Druk op  om de instelling vast te leggen en terug te keren naar het **PARAMETER** menu.
- 7 Herhaal stap 3 t/m 6 totdat alle parameters naar wens zijn ingesteld.
- 8 Druk op  om de procedure af te sluiten.

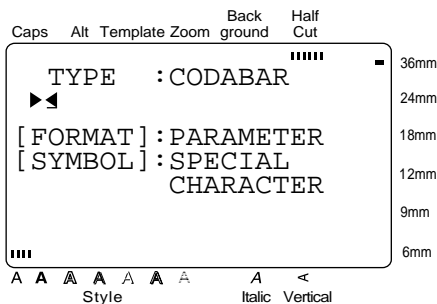



## Invoeren van de barcode gegevens:

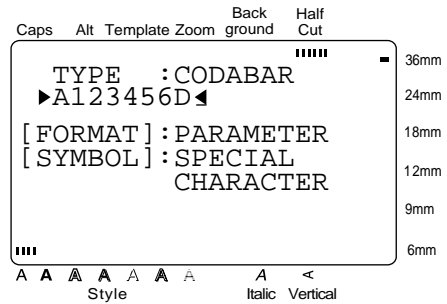

- 9 Type de barcode gegevens.

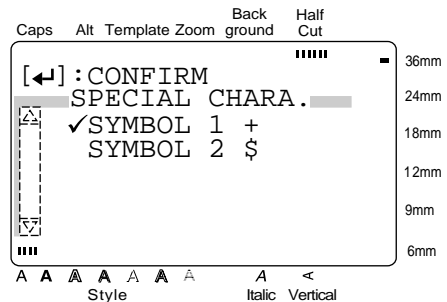

## Toevoegen van symbolen aan de barcode gegevens (alleen bij de protocollen EAN128, CODE128, CODE39 en CODABAR):

- 10 Druk op  of  totdat de cursor onder het teken staat dat meteen rechts is van de plaats waar u het symbool wilt invoegen.
- 11 Druk op .



- 12 Druk op  of  totdat ✓ naast het symbool staat dat u wilt invoegen.

### OPMERKING







Zie blz. 98 voor de tabel met beschikbare symbolen.

- 13 Druk op . Het gekozen symbool wordt aan de barcode gegevens toegevoegd.

Invoeren van de barcode in de tekst:

14 Druk op de 

**OPMERKING**

Om een barcode te verwijderen, brengt u de cursor naar het midden, of rechts van de barcode en drukt dan op . Wanneer de melding "OK TO CLEAR BARCODE?" (barcode verwijderen?) verschijnt, drukt u op  of  totdat ✓ naast **OK** staat en drukt dan op . Om naar de tekst terug te keren zonder de barcode te verwijderen, drukt u op  u plaatst ✓ naast **CANCEL** en drukt dan op .

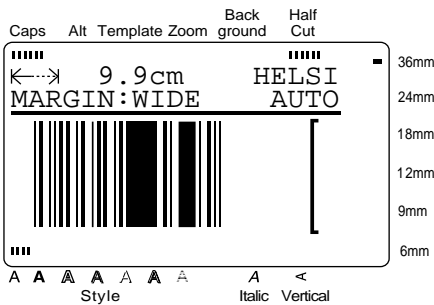

Valuta omrekening (  )

Met deze bijzonder handige functie kunt u automatisch een bepaalde valuta omrekenen in een andere valuta (**1ST CURRENCY** ↔ **2ND CURRENCY**). U maakt eerst de vereiste valuta-instellingen en kunt dan de volgende keer wanneer u etiketten maakt met prijzen erop, automatisch een valuta omrekenen in een andere. Nadat de prijs is omgerekend en in de tekst is ingevoerd, kunnen het etiket en de tekst op de normale wijze bewerkt en opgemaakt worden.



Volg de onderstaande stappen om de valuta-omrekeningsfunctie klaar te maken voor gebruik:

1. Stel de **1ST CURRENCY** parameters in.
2. Stel de **2ND CURRENCY** parameters in.
3. Kies de valuta's die afgedrukt moeten worden en de opmaak-instellingen.
4. Sluit de valuta-instelprocedure af.

**OPMERKING**

Als de valuta-instelprocedure niet via de EXIT SETUP opdracht wordt afgesloten, zullen de instellingen niet in het geheugen worden opgeslagen.

Instellen van de **1ST CURRENCY** parameters:

1 Houd  ingedrukt en druk dan op .

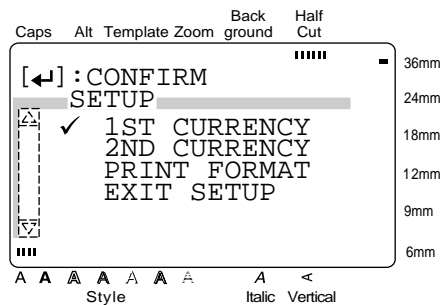

2 Aangezien ✓ reeds naast **1ST CURRENCY** staat, kunt u meteen op  drukken.

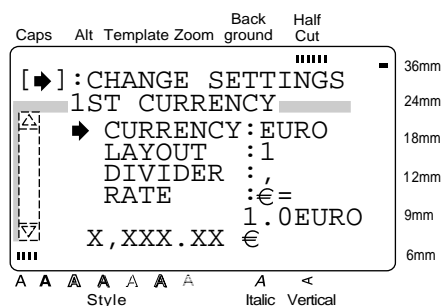

### Hoofdstuk 3: Functies

- 3 Aangezien → reeds naast **CURRENCY** staat, kunt u meteen op → kken.

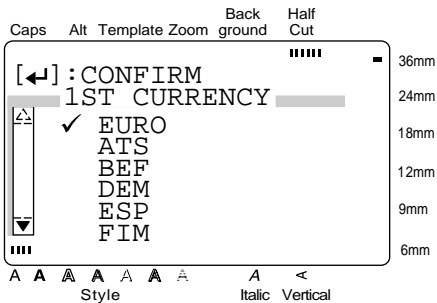

#### OPMERKING

Wanneer de parameters voor de tweede valuta worden ingesteld, ziet u **2ND** in plaats van **1ST**.

- 4 Druk op ↑ of ↓ totdat ✓ naast de gewenste valuta staat. De volgende valuta-instellingen zijn beschikbaar:

**EURO**, **ATS** (Oostenrijkse shilling), **BEF** (Belgische franc), **DEM** (Duitse mark), **ESP** (Spaanse peseta), **FIM** (Finse markka), **FRF** (Franse franc), **IEP** (Ierse punt), **ITL** (Italiaanse lira), **LUF** (Luxemburgse franc), **NLG** (Nederlandse gulden) en **PTE** (Portugese escudo).

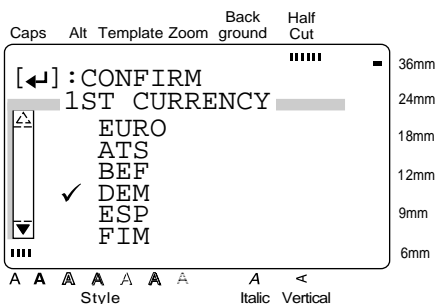

#### OPMERKING

- Om naar het vorige scherm terug te keren zonder eventuele wijzigingen te bewaren, drukt u op .
- Om naar het vorige scherm terug te keren en tegelijk de gemaakte instelling vast te leggen, drukt u op .

- 5 Druk op om de instelling vast te leggen en terug te keren naar het **1ST CURRENCY** menu.

#### OPMERKING

Wanneer de parameters voor de tweede valuta worden ingesteld, ziet u **2ND** in plaats van **1ST**.

- 6 Druk op ↑ of ↓ totdat → naast **LAYOUT** (de lay-out van de prijs) staat.
- 7 Druk op →.

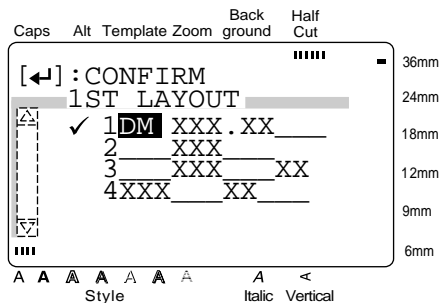

- 8 Druk op ↑ of ↓ totdat ✓ naast de gewenste instelling staat.

#### OPMERKING

De systeemgekozen lay-out is de standaard lay-out voor de geselecteerde valuta.

Valuta	Standaard lay-out	Valuta	Standaard lay-out
EURO	__XXX.XX_ €	IEP	IEPXXX.XX__
ATS	öS XXX.XX__	ITL	L. XXX__
BEF	__XXX.XXBEF	LUF	__XXX.XXLUF
DEM	DM XXX.XX__	NLG	f XXX.XX__
ESP	__XXXpta	PTE	__XXXEsc
FIM	__XXX.XX mk	ANY	__XXX.XX__
FRF	__XXX.XX FF		

Iedere "X" geeft een cijfer aan en de decimaalpunt geeft de decimaalpositie aan.

- Om letters op de plaatsen van de spaties te typen, drukt u op om de cursor naar de gewenste plaats te brengen, waarna u de letters kunt typen.
- Om de standaard lay-out te selecteren, houdt u ingedrukt en drukt dan op (spatiebalk).



- 9 Druk op  om de instelling vast te leggen. Als een instelling met een decimaalpunt is gekozen:

Het **1ST D.POINT** menu verschijnt.

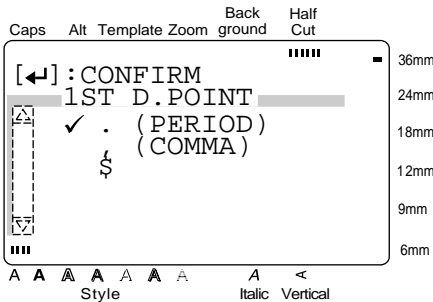



Druk op  of  totdat ✓ naast de gewenste decimaalteken-instelling staat.



Druk vervolgens op  om de instelling vast te leggen en terug te keren naar het **1ST CURRENCY** menu.

Als een instelling zonder een decimaalpunt is gekozen:

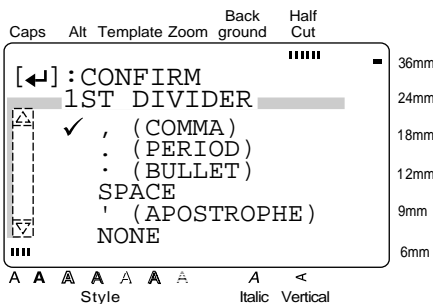

Het **1ST CURRENCY** menu verschijnt weer.

- 10 Druk op  of  totdat ➔ naast **DIVIDER** (het teken voor het scheiden van groepen van drie cijfers) staat.
- 11 Druk op .



- 12 Druk op  of  totdat ✓ naast de gewenste instelling staat.

**OPMERKING**



- ☞ Om naar het vorige scherm terug te keren zonder eventuele wijzigingen te bewaren, drukt u op .
- ☞ Om naar het vorige scherm terug te keren en tegelijk de gemaakte instelling vast te leggen, drukt u op .

- 13 Druk op  om de instelling vast te leggen en terug te keren naar het **1ST CURRENCY** menu.

- 14 Druk nogmaals op  om de procedure af te sluiten en terug te keren naar het **SETUP** menu.

Om een valuta automatisch te kunnen omrekenen, moeten tevens de parameters voor een andere valuta worden ingesteld.

**Instellen van de parameters voor de 2ND CURRENCY:**

- 15 Druk op  of  totdat ✓ naast **2ND CURRENCY** (de tweede valuta) staat.
- 16 Druk op .

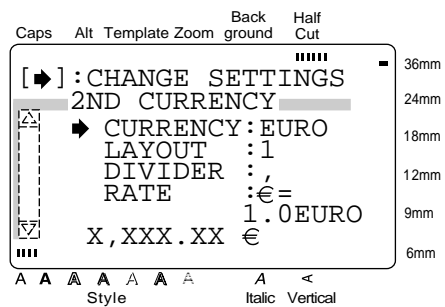

- 17 Herhaal stap 3 t/m 13 om de **2ND CURRENCY**, **2ND LAYOUT**, **2ND D.POINT** en **2ND DIVIDER** parameters in te stellen.

**OPMERKING**

- ☞ Behalve de valuta's vermeld in stap 4, is er tevens een **ANY** instelling beschikbaar die u kunt gebruiken voor het omrekenen in een willekeurig andere valuta nadat u de juiste wisselkoers hiervoor hebt ingevoerd.
- ☞ Als er in de **2ND LAYOUT** instelling in stap 8 een valutasymbool is getypt, wordt dat symbool weergegeven in plaats van **ANY**.

### Hoofdstuk 3: Functies

18 Als **ANY** als tweede valuta is gekozen, drukt u op of totdat  $\rightarrow$  naast **RATE** (de wisselkoers) staat.

Als een andere instelling dan **ANY** voor de tweede valuta is gekozen, gaat u door naar stap 23.

19 Druk op .

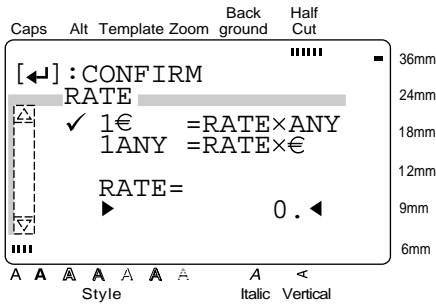

20 Druk op of totdat  naast de gewenste omrekenrichting staat.

#### OPMERKING

Wanneer u een wisselkoers invoert gebaseerd op de euro, kunt u tevens automatisch omrekeningen uitvoeren tussen de nieuwe valuta (**ANY**) en elk van de andere ingestelde valuta's.

21 Typ de huidige wisselkoers.

#### OPMERKING

- Voor de wisselkoers kunnen maximaal 10 cijfers en een decimaalteken worden ingevoerd.
- Als er in de **2ND LAYOUT** instelling in stap 8 een valutasymbool is getypt, wordt dat symbool weergegeven in plaats van **ANY**.

22 Druk op om de instelling vast te leggen en terug te keren naar het **2ND CURRENCY** menu.

23 Druk nogmaals op om de procedure af te sluiten en terug te keren naar het **SETUP** menu.

### Selecteren van de valuta's die afgedrukt moeten worden:

24 Druk op of totdat  naast **PRINT FORMAT** staat.

25 Druk op .

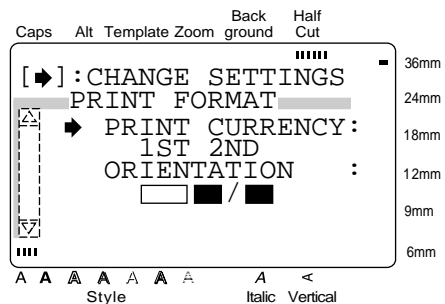

26 Aangezien  $\rightarrow$  reeds naast **PRINT CURRENCY** staat, kunt u meteen op drukken.

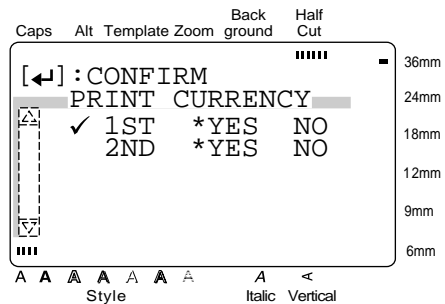

27 Druk op of totdat  naast de instelling staat die u wilt wijzigen.



28 Druk op of om de gewenste instelling te kiezen.

**OPMERKING**



- ☞ Om een valuta af te drukken, plaatst u \* naast **YES**. Valuta's die op **NO** staan, worden niet afgedrukt.
- ☞ Om naar het vorige scherm terug te keren zonder eventuele wijzigingen te bewaren, drukt u op .

- 29 Herhaal stap 27 en 28 totdat de gewenste instellingen zijn gemaakt.
- 30 Druk op  om de instellingen vast te leggen en terug te keren naar het **PRINT FORMAT** menu.

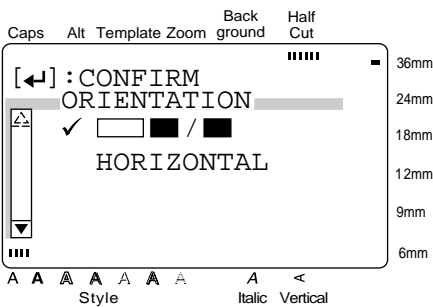

**Selecteren van de wijze waarop de valuta's worden afgedrukt:**

- 31 Druk op  of  totdat → naast **ORIENTATION** staat.
- 32 Druk op .



- 33 Druk op  of  totdat ✓ naast de gewenste instelling staat.

**OPMERKING**



- ☞ Om naar het vorige scherm terug te keren zonder eventuele wijzigingen te bewaren, drukt u op .
- ☞ Om naar het vorige scherm terug te keren en tegelijk de gemaakte instelling vast te leggen, drukt u op .

- 34 Druk op  om de instelling vast te leggen.

Als **HORIZONTAL** is gekozen:

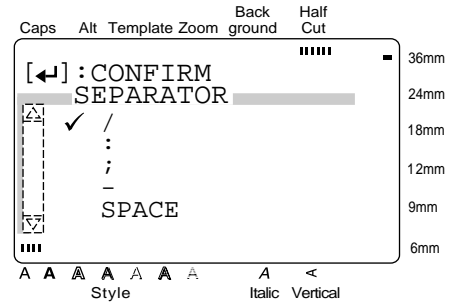
Het **SEPARATOR** menu verschijnt.



Druk op  of  totdat ✓ naast de gewenste instelling staat en druk dan op

 om de instelling vast te leggen en terug te keren naar het **PRINT FORMAT** menu.

Als **VERTICAL1** of **VERTICAL2** is gekozen:

Het **PRINT FORMAT** menu verschijnt weer.

- 35 Druk nogmaals op  om de procedure af te sluiten en terug te keren naar het **SETUP** menu.





## Tekst bewerken

### Zoom ( )

Wanneer tekst te klein is om op het display gelezen te kunnen worden, schakelt u de **Zoom** functie in zodat de tekst groter wordt en u deze kunt bewerken. Druk op  om de **Zoom** functie beurtelings in en uit te schakelen. Bij inschakelen van de **Zoom** functie licht de **Zoom** indicator op. In de **Zoom** stand worden de boven-, onder- en linkerrand van het etiket door donkere lijnen aangegeven en ziet u onderaan op het display het huidige regelnummer.

#### OPMERKING

- ☞ Gebruik de cursortoetsen om naar de gewenste plaats in de tekst te gaan.
- ☞ *Om terug te keren naar de WYSIWYG modus,* drukt u op  (of op ).

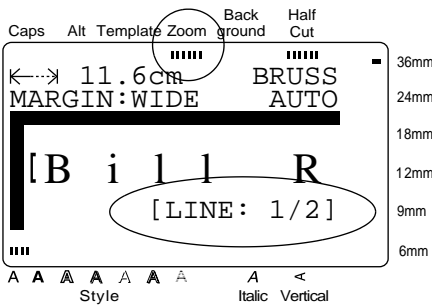



Wanneer u op  drukt terwijl u tekst in sjablonen (**Template** functie) of achtergronden (**BACKGROUND** functie in het **FORMAT** menu) typt, wordt het teken boven de cursor vergroot afgebeeld. Gebruik deze functie om symbolen te zien die op het display als "☒" worden weergegeven.

#### OPMERKING

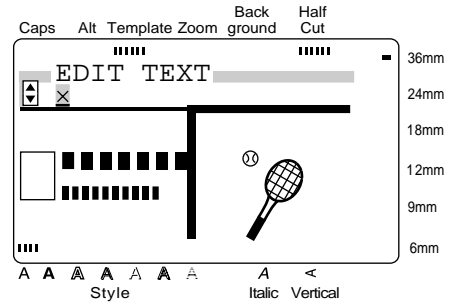
*Om terug te keren naar het bewerken van tekst,* drukt u op een willekeurige toets.



### Backspace ( )

Druk op  om het teken in de tekst dat links naast de cursor staat te wissen. Telkens wanneer u op  drukt, wordt één teken gewist. Als u op  drukt terwijl de cursor aan het begin van een regel of blok staat, wordt de betreffende regel of blok samengevoegd met de vorige regel of blok.



### Clear ( + )

Nadat u de tekst heeft afgedrukt, moet u het display wissen zodat u een nieuw etiket kunt ontwerpen. Met de **Clear** functie kunt u kiezen of alle tekst en alle opmaak instellingen gewist worden of alleen de tekst en de bijbehorende tekstopmaak.



#### OPMERKING

U kunt de cursor op iedere gewenste plaats in de tekst zetten.

### Wissen van alle tekst en opmaak instellingen:

- 1 Hou  ingedrukt en druk dan op .

#### OPMERKING

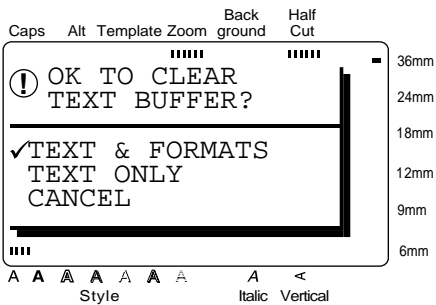

*Om naar de tekst terug te keren zonder iets te wissen,* drukt u op  (of u zet ✓ naast **CANCEL** en drukt dan op ).

## Hoofdstuk 3: Functies





- 2 Aangezien ✓ reeds naast **TEXT & FORMATS** staat, kunt u meteen op  drukken. Alle tekst wordt gewist en alle opmaakfuncties worden teruggesteld op de standaardinstellingen.



### Wissen van enkel de tekst:

- 1 Hou  ingedrukt en druk dan op .

#### OPMERKING

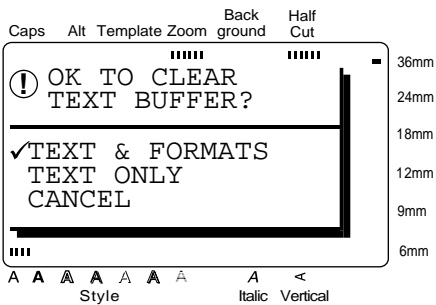
Om naar de tekst terug te keren zonder iets te wissen, drukt u op  (of u zet ✓ naast **CANCEL** en drukt dan op ).



- 2 Druk op  of  totdat ✓ naast **TEXT ONLY** staat.

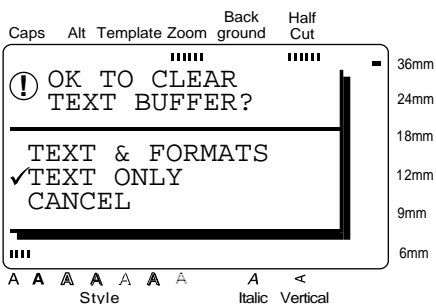

- 3 Druk op . De tekst wordt gewist en de tekstopmaakfuncties worden teruggesteld op de standaardinstellingen; de etiket opmaakfuncties (**FORMAT** menu) zullen echter niet gewijzigd worden.

### Area ()

Tekstopmaak met behulp van de **Area** functie is verschillend van het maken van een nieuw blok met de **New Block** functie. Bij gebruik van de **Area** functie selecteert u tekst in een regel of groep regels en bewerkt dan de opmaak van de betreffende tekst. De geselecteerde tekst kan ook verwijderd worden, of gekopieerd en dan op een andere plaats worden ingevoegd.

De volgende twee etiketten tonen het gebruik van de New Block en Area functies.



Het bovenstaande etiket bestaat uit meerdere blokken die gemaakt zijn met de **New Block** functie. Het eerste blok van de tekst bevat één regel, het tweede blok vier regels en het derde blok twee regels.



Dit etiket bestaat uit één blok dat één regel heeft; de tekst is bewerkt met de **Area** opmaak functie. Nadat de tekst was ingetypt, is het gedeelte "(123) 456-7890" geselecteerd en vervolgens kleiner gemaakt.

**Selecteren van een gedeelte van de tekst:**

- 1 Druk op , , of totdat de cursor naast het eerste teken staat van het tekstgedeelte dat u wilt selecteren.

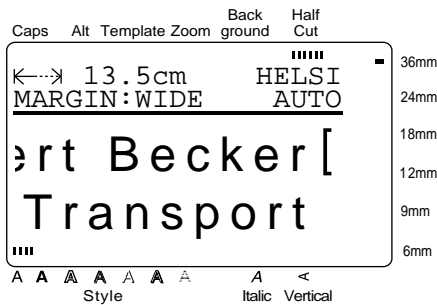

- 2 Druk op . Het eerste teken licht op.

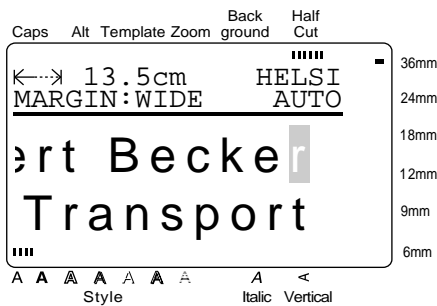

- 3 Druk op , , of totdat alle tekens die u wilt selecteren oplichten.

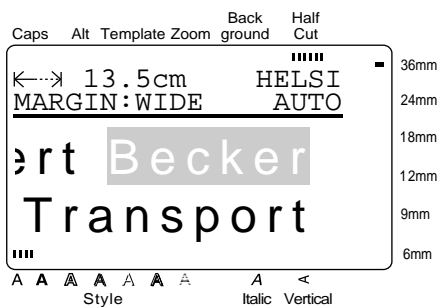

- 4 Maak de tekst op met de tekstopmaakfuncties (zie blz. 40 t/m 46) of gebruik de **Copy & Paste** functie om de tekst te kopiëren en dan op een andere plaats in te voegen (zie blz. 39).

**OPMERKING**

Om de selectie van de tekst ongedaan te maken, drukt u op of .

Om de geselecteerde tekens te verwijderen, drukt u op . Wanneer de melding "OK TO CLEAR AREA?" (Gebied verwijderen?) verschijnt, drukt u op of totdat naast **OK** staat en drukt dan op . Om naar de tekst terug te keren zonder de geselecteerde tekens te verwijderen, drukt u op u plaatst naast **CANCEL** en drukt dan op .

**All** ( + )

Gebruik de **All** functie om in een keer alle tekst te selecteren zodat deze in zijn geheel opge maakt, verwijderd, gekopieerd of op een andere plaats ingevoegd kan worden.

**Selecteren van de volledige tekst:**

- 1 Hou ingedrukt en druk dan op . De volledige tekst wordt dan geselecteerd.

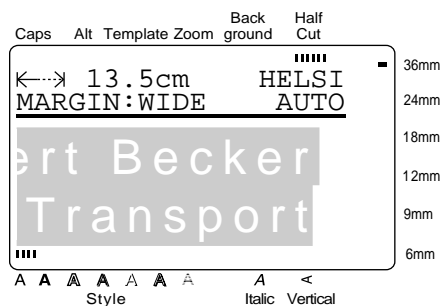

- 2 Maak de tekst op met de tekstopmaakfuncties (zie blz. 40 t/m 46) of gebruik de **Copy & Paste** functie om de tekst te kopiëren en dan op een andere plaats in te voegen (zie blz. 39).

**OPMERKING**







Om de selectie van de tekst ongedaan te maken, drukt u op .

## Hoofdstuk 3: Functies



### Copy & Paste ( )

De **Copy & Paste** (Kopiëren & Plakken) functie is handig om reeds ingevoerde tekens te kopiëren en deze dan op een andere plaats in de tekst in te voegen.

#### Kopiëren en invoegen van tekst:

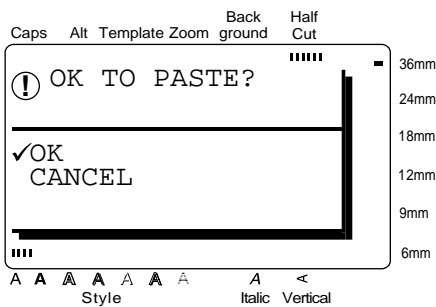
- 1 Selecteer de tekst die u wilt kopiëren met behulp van de **AREA** functie (zie blz. 38) of de **ALL** functie (zie blz. 39).
- 2 Druk op . De geselecteerde tekens worden gekopieerd maar worden niet uit de tekst verwijderd.
- 3 Druk op , ,  of  dat de cursor op de plaats staat waar u de gekopieerde tekst wilt invoegen.
- 4 Druk op .



- 5 Druk op  of  totdat ✓ naar **OK** staat.
- 6 Druk op . De tekst wordt ingevoegd op de plaats waar de cursor staat.

## Opmaakfuncties

Voor het verfraaien van de etiketten heeft u de keuze uit een groot aantal opmaakfuncties.

Gebruik de volgende tekstopmaakfuncties om de weergave van de tekens te wijzigen: **Font** (lettertype), **Size** (lettergrootte), **Width** (letterbreedte), **Style** (letterstijl), **Italic** (cursief), **A / A** (lijneffecten) en **Vert** (verticaal). U kunt deze opmaakfuncties op de volledige tekst toepassen of op een gedeelte ervan. Tevens kunt u de instellingen maken voordat u de tekst invoert of nadat de tekst ingevoerd is.







De etiket opmaakfuncties die in het **FORMAT** menu staan, hebben betrekking op de totale verschijning van het etiket.

### Font ( )

Gebruik de **Font** functie om het lettertype van de tekst te wijzigen. Zie de voorbeelden op blz. 98 voor de beschikbare lettertypen. Rechtsboven op de eerste regel van het display ziet u het lettertype van de tekst op de plaats waar de cursor staat.

#### OPMERKING

Bij het kiezen van een **Font** instelling kunt u de volgende functies gebruiken:

- ☞ Om de vorige instelling te zien, houdt u  ingedrukt en drukt dan op .
- ☞ Om de standaardinstelling (**HELSINKI**) te kiezen, houdt u  ingedrukt en drukt dan op .
- ☞ Om alle tekstopmaakfuncties terug te stellen op de standaardinstellingen, houdt u  ingedrukt en drukt dan op  (spatiebalk).
- ☞ Om naar de tekst terug te keren zonder wijzigingen aan te brengen, drukt u op .

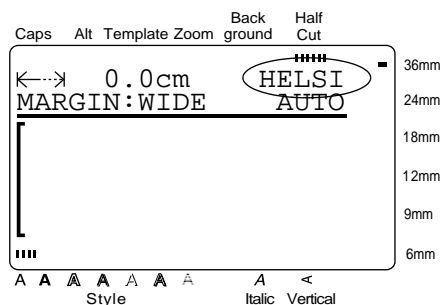



**Wijzigen van het lettertype voordat u de tekst invoert:**

- 1 Druk op , ,  of  totdat de cursor op de plaats staat waar u wilt beginnen met het gebruik van een ander lettertype.
- 2 Druk op  totdat om het gewenste lettertype te kiezen. De huidige instelling staat onder **FONT** bovenaan op het display en rechts naast de cursor ziet u een voorbeeld (**A**) van het lettertype.

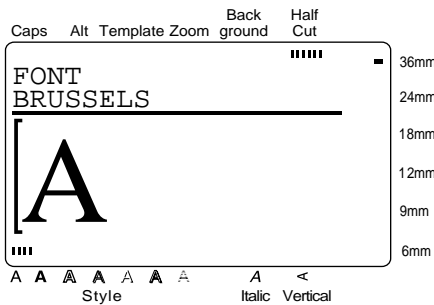



- 3 Type de nieuwe tekst.

**Wijzigen van het lettertype van de tekst in een geselecteerd gebied:**

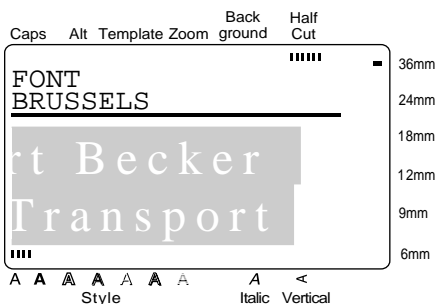
- 1 Hou  ingedrukt en druk dan op  alle tekst te selecteren, of druk op  en gebruik , ,  of  een gedeelte van de tekst te selecteren.
- 2 Druk op  totdat de tekst in het gewenste lettertype wordt weergegeven. De huidige instelling staat onder **FONT** bovenaan op het display.



- 3 Druk op . De geselecteerde tekst wordt in het gekozen lettertype weergegeven.

**Size (  )**

Met de **Size** functie kunt u de lettergrootte wijzigen. Bij de **AUTO** instelling vergelijkt het apparaat uw tekst met de breedte van de geplaatste lintcassette en stelt dan automatisch de maximale grootte voor de tekens in. Zie blz. 99 voor voorbeelden van de **Size** instellingen. Rechtsboven op de tweede regel van het display ziet u de lettergrootte van de tekst op de plaats waar de cursor staat.

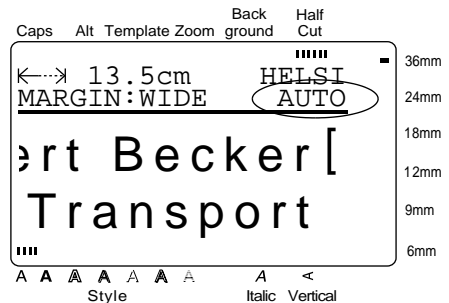

Functies







**OPMERKING**

- ☞ Als de **AUTO** instelling is gekozen en een 12 mm, 18 mm, 24 mm of 36 mm lintcassette is geplaatst, zal de lettergrootte van tekst die slechts uit een regel bestaat en waarin geen kleine letters of bepaalde symbolen zijn, een weinig groter zijn.
- ☞ Als een erg kleine lettergrootte is gekozen, is het mogelijk dat de tekst niet leesbaar is in de WYSIWYG modus. Om dergelijke kleine tekst te kunnen bewerken, schakelt u de **Zoom** functie in. Zie blz. 37 voor nadere bijzonderheden.
- ☞ De maximale lettergrootte die afgedrukt kan worden, wordt bepaald door de breedte van het cassettelint. Zie de onderstaande tabel voor de maximale lettergrootte die bij iedere lintbreedte kan worden gebruikt.

Lintbreedte	Max. lettergrootte (in punten)
6 mm	12
9 mm	18
12 mm	24
18 mm	36
24 mm	60
36 mm	72

**OPMERKING**

Bij het kiezen van een **Size** instelling kunt u de volgende functies gebruiken:

- ☞ Om de vorige instelling te zien, houdt u  ingedrukt en drukt dan op .
- ☞ Om de standaardinstelling (**AUTO**) te kiezen, houdt u  ingedrukt en drukt dan op .
- ☞ Om alle tekstmaakfuncties terug te stellen op de standaardinstellingen, houdt u  ingedrukt en drukt dan op  (spatiebalk).
- ☞ Om naar de tekst terug te keren zonder wijzigingen aan te brengen, drukt u op .



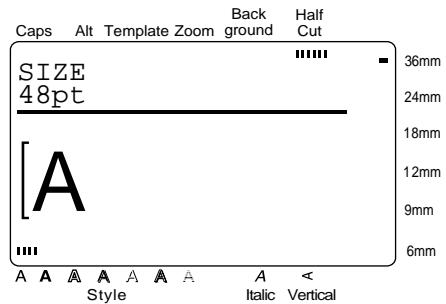

**Wijzigen van de lettergrootte voordat u de tekst invoert:**

- 1 Druk op , ,  of  dat de cursor op de plaats staat waar u wilt beginnen met het gebruik van een andere lettergrootte.
- 2 Druk op  om de gewenste lettergrootte te kiezen. De huidige instelling staat onder **SIZE** bovenaan op het display en rechts naast de cursor ziet u een voorbeeld (**A**) van de lettergrootte.



- 3 Type de nieuwe tekst.

**Wijzigen van de lettergrootte van de tekst in een geselecteerd gebied:**

- 1 Hou  ingedrukt en druk dan op  om alle tekst te selecteren, of druk op  en gebruik , ,  of  om een gedeelte van de tekst te selecteren.
- 2 Druk op  totdat de tekst met de gewenste lettergrootte wordt weergegeven. De huidige instelling staat onder **SIZE** bovenaan op het display.

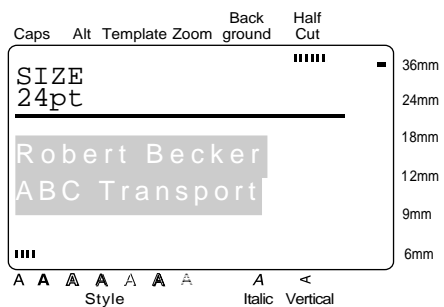



- Druk op . De geselecteerde tekst wordt met de gekozen lettergrootte weergegeven.

### Width

De **Width** (letterbreedte) functie kan in combinatie met iedere lettergrootte instelling gebruikt worden, om de tekens breder of smaller te maken. Zie blz. 99 voor voorbeelden van de **Width** instellingen.

**OPMERKING**

Bij het kiezen van een **Width** instelling kunt u de volgende functies gebruiken:

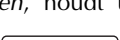
-  Om de vorige instelling te zien, houdt u  ingedrukt en drukt dan op .
-  Om de standaardinstelling (**MEDIUM**) te kiezen, houdt u  ingedrukt en drukt dan op .
-  Om alle tekstmaakfuncties terug te stellen op de standaardinstellingen, houdt u  ingedrukt en drukt dan op  (spatiebalk).
-  Om naar de tekst terug te keren zonder wijzigingen aan te brengen, drukt u op .





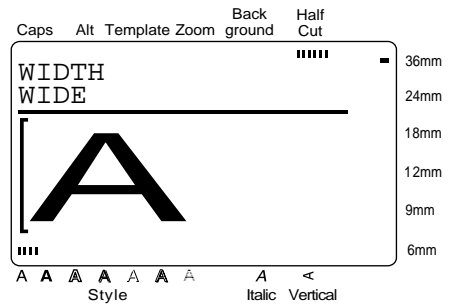



### Wijzigen van de letterbreedte voordat u de tekst invoert:

- Druk op , ,  of  dat de cursor op de plaats staat waar u wilt beginnen met het gebruik van een andere letterbreedte.
- Druk op  om de gewenste letterbreedte te kiezen. De huidige instelling staat onder **WIDTH** bovenaan op het display en rechts naast de cursor ziet u een voorbeeld (**A**) van de letterbreedte.



- Type de nieuwe tekst.

### Wijzigen van de letterbreedte van de tekst in een geselecteerd gebied:

- Hou  ingedrukt en druk dan op  om alle tekst te selecteren, of druk op  en gebruik , ,  of  om een gedeelte van de tekst te selecteren.
- Druk op  totdat de tekst met de gewenste letterbreedte wordt weergegeven. De huidige instelling staat onder **WIDTH** bovenaan op het display.

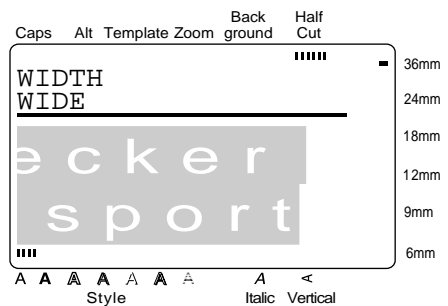







## Italic ()

De **Italic** (cursief) functie kan met elk van de andere tekstmaakfuncties gecombineerd worden, zodat u nog meer tekststijlen ter beschikking heeft. Wanneer de **Italic** functie wordt ingeschakeld voor de tekst die op de plaats is waar de cursor staat, zal de **Italic** indicator onderaan op het display oplichten.



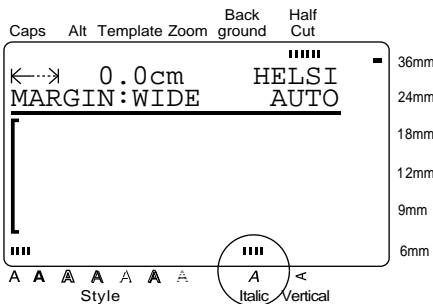

### OPMERKING

Bij het kiezen van een **Italic** instelling kunt u de volgende functies gebruiken:

- ☞ Om de standaardinstelling (**OFF**) te kiezen, houdt u  ingedrukt en drukt dan op .
- ☞ Om alle tekstmaakfuncties terug te stellen op de standaardinstellingen, houdt u  ingedrukt en drukt dan op  (spatiebalk).
- ☞ Om naar de tekst terug te keren zonder wijzigingen aan te brengen, drukt u op .



### Wijzigen van de Italic instelling voordat u de tekst invoert:





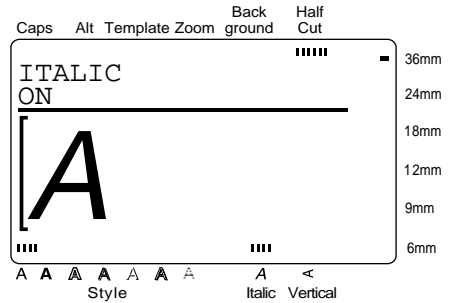



- 1 Druk op , ,  of  totdat de cursor op de plaats staat waar u wilt beginnen met het gebruik van een andere **Italic** instelling.

- 2 Druk op  om **ON** of **OFF** in te stellen. De huidige instelling staat onder **ITALIC** bovenaan op het display en rechts naast de cursor ziet u een voorbeeld (**A**) van de instelling.



- 3 Type de nieuwe tekst.

### Wijzigen van de Italic instelling voor de tekst in een geselecteerd gebied:

- 1 Hou  ingedrukt en druk dan op  om alle tekst te selecteren, of druk op  en gebruik , ,  of  een gedeelte van de tekst te selecteren.
- 2 Druk op  totdat de tekst met de gewenste **Italic** instelling wordt weergegeven. De huidige instelling staat onder **ITALIC** bovenaan op het display.

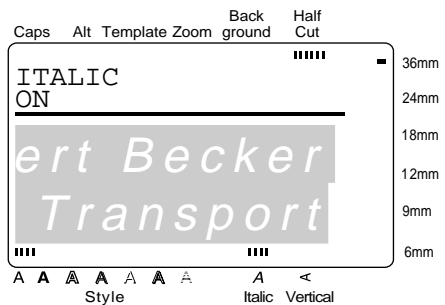

- 3 Druk op . De geselecteerde tekst wordt met de gekozen **Italic** instelling weergegeven.

## Hoofdstuk 3: Functies







### Line effects (A/A)

Met de **Line effects** (lijneffecten) functie kunt u bepaalde delen van de tekst onderstrepen of doorhalen.



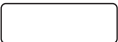

12      34      ~~56~~  
OFF      UNDERLINE      STRIKE OUT

#### OPMERKING

Bij het kiezen van een **Line effects** instelling kunt u de volgende functies gebruiken:

- Om de vorige instelling te zien, houdt u  ingedrukt en drukt dan op .
- Om de standaardinstelling (**OFF**) te kiezen, houdt u  ingedrukt en drukt dan op .
- Om alle tekstopmaakfuncties terug te stellen op de standaardinstellingen, houdt u  ingedrukt en drukt dan op  (spatiebalk).
- Om naar de tekst terug te keren zonder wijzigingen aan te brengen, drukt u op .





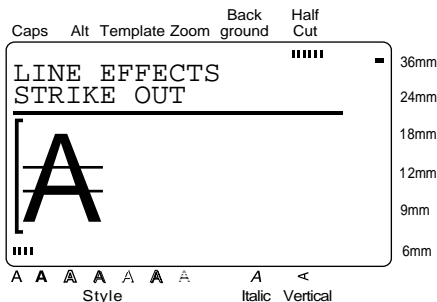



### Wijzigen van de Line effects instelling voordat u de tekst invoert:

- Druk op , ,  of  dat de cursor op de plaats staat waar u wilt beginnen met het gebruik van een andere **Line effects** instelling.
- Druk op  om de gewenste instelling te kiezen. De huidige instelling staat onder **LINE EFFECTS** bovenaan op het display en rechts naast de cursor ziet u een voorbeeld (A) van de instelling.



- Type de nieuwe tekst.

### Wijzigen van de Line effects instelling voor de tekst in een geselecteerd gebied:

- Hou  ingedrukt en druk dan op  om alle tekst te selecteren, of druk op  en gebruik , ,  of  een gedeelte van de tekst te selecteren.
- Druk op  totdat de tekst met de gewenste **Line effects** instelling wordt weergegeven. De huidige instelling staat onder **LINE EFFECTS** bovenaan op het display.

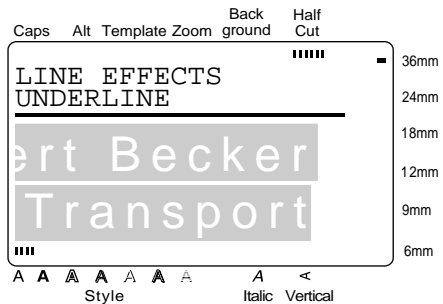

- Druk op . De geselecteerde tekst wordt met de gekozen **Line effects** instelling weergegeven.

## Vertical ( )

Met behulp van de **Vertical** (verticaal) functie kan de tekst verticaal op het etiket worden afgedrukt.



Wanneer de **Vertical** functie wordt ingeschakeld voor de tekst die op de plaats is waar de cursor staat, zal de **Vertical** indicator onderaan op het display oplichten.

### OPMERKING

Bij het kiezen van een **Vertical** instelling kunt u de volgende functies gebruiken:

- ☞ Om de standaardinstelling (**OFF**) te kiezen, houdt u  ingedrukt en drukt dan op .
- ☞ Om alle tekstopmaakfuncties terug te stellen op de standaardinstellingen, houdt u  ingedrukt en drukt dan op  (spatiebalk).
- ☞ Om naar de tekst terug te keren zonder wijzigingen aan te brengen, drukt u op .

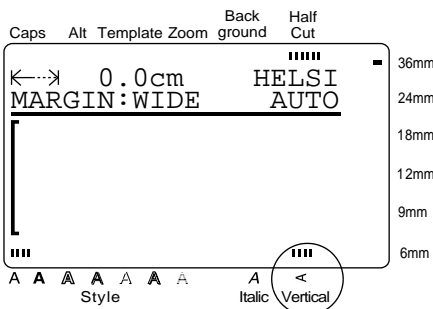

### Wijzigen van de Vertical instelling voordat u de tekst invoert:

- 1 Druk op , , , of  totdat de cursor op de plaats staat waar u wilt beginnen met het gebruik van een andere **Vertical** instelling.

- 2 Druk op  om **ON** of **OFF** in te stellen. De huidige instelling staat onder **VERTICAL** bovenaan op het display en rechts naast de cursor ziet u een voorbeeld (**A**) van de instelling.

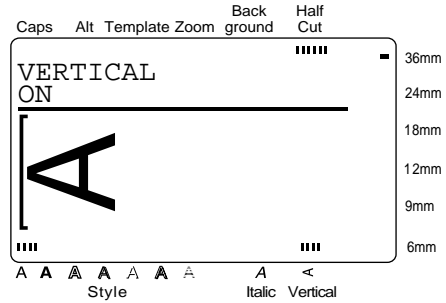

- 3 Type de nieuwe tekst.

### Wijzigen van de Vertical instelling voor de tekst in een geselecteerd gebied:

- 1 Hou  ingedrukt en druk dan op  om alle tekst te selecteren, of druk op  en gebruik , , ,  om een gedeelte van de tekst te selecteren.
- 2 Druk op  totdat de tekst met de gewenste **Vertical** instelling wordt weergegeven. De huidige instelling staat onder **VERTICAL** bovenaan op het display.

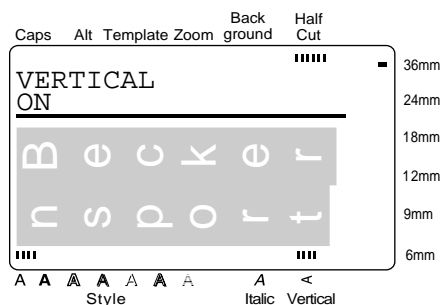

- 3 Druk op . De geselecteerde tekst wordt met de gekozen **Vertical** instelling weergegeven.

## Hoofdstuk 3: Functies

### Frame/shading ( )



U kunt kiezen uit diverse omlijningen en arceringen om bepaalde delen van de tekst of de volledige tekst te benadrukken. Zie de voorbeelden van omlijningen en arceringen op blz. 101 voor de mogelijkheden die beschikbaar zijn.

#### Toevoegen van een omlijning of arcering aan de volledige tekst:

- 1 Druk op .

#### OPMERKING

Om naar de tekst terug te keren zonder een omlijning of arcering toe te voegen, kunt u op ieder willekeurig moment op  drukken.

- 2 Druk op  of  totdat ✓ naast het gewenste menu onderdeel staat.

#### OPMERKING

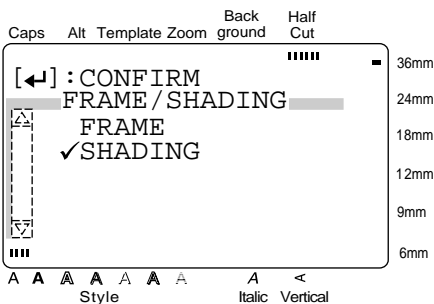

- ☞ Om het eerste menu onderdeel te kiezen, drukt u op  (spatiebalk).
- ☞ Om naar het vorige scherm terug te keren zonder eventuele wijzigingen te bewaren, drukt u op .



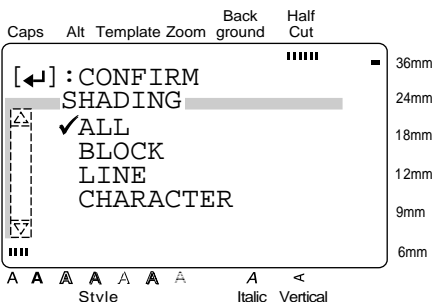

- 3 Druk op .

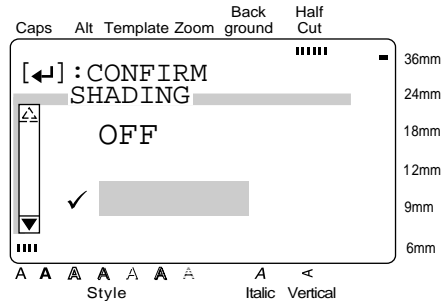

- 4 Aangezien ✓ reeds naast ALL staat, kunt u meteen op  drukken.

- 5 Druk op  of  totdat ✓ naast de gewenste omlijning of arcering staat.





- 6 Druk op . De gekozen omlijning of arcering wordt nu op de volledige tekst toegepast.

#### Toevoegen van een omlijning of arcering aan geselecteerde tekstblokken:

- 1 Druk op .

#### OPMERKING

Om naar de tekst terug te keren zonder een omlijning of arcering toe te voegen, kunt u op ieder willekeurig moment op  drukken.

- 2 Druk op  of  totdat ✓ naast het gewenste menu onderdeel staat.

#### OPMERKING

- ☞ Om het eerste menu onderdeel te kiezen, drukt u op  (spatiebalk).
- ☞ Om naar het vorige scherm terug te keren zonder eventuele wijzigingen te bewaren, drukt u op .



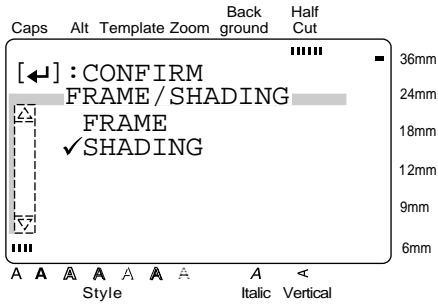

3 Druk op .

4 Druk op of totdat ✓ naast **BLOCK** staat.

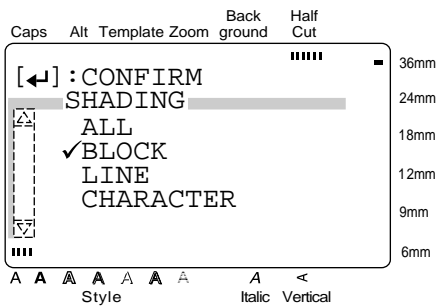

5 Druk op .

6 Druk op of om het eerste blok te selecteren dat u van een omlijning of arcering wilt voorzien.

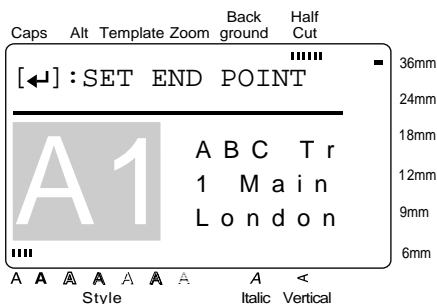

7 Druk op .

8 Druk op of totdat alle blokken zijn geselecteerd die u van een omlijning of arcering wilt voorzien.

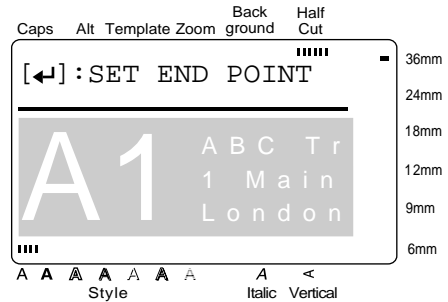

9 Druk op .

10 Druk op of totdat ✓ naast de gewenste omlijning of arcering staat.

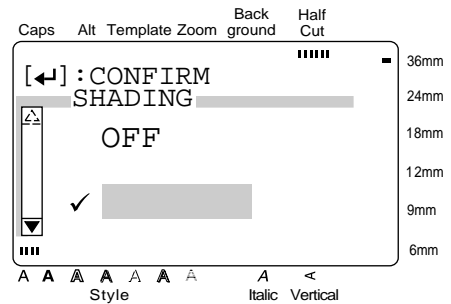

11 Druk op . De gekozen omlijning of arcering wordt nu op de geselecteerde tekstblokken toegepast.

**OPMERKING**

Om de omlijning of arcering te verwijderen, plaatst u de cursor aan de linkerzijde van de omlijning/arcering die u wilt verwijderen en drukt dan op . Wanneer de melding "OK TO CLEAR FRAME/SHADING?" (Omlijning/arcering verwijderen?) verschijnt, drukt u op of lat ✓ naast **OK** staat en drukt dan op . Om de omlijning/arcering te bewaren, drukt u op (of u plaatst ✓ naast **CANCEL** en drukt dan op ).



### Hoofdstuk 3: Functies

#### Toevoegen van een omlijning of arcering aan geselecteerde tekstregels:

- 1 Druk op .

**OPMERKING**

Om naar de tekst terug te keren zonder een omlijning of arcering toe te voegen, kunt u op ieder willekeurig moment op  drukken.

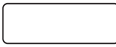

- 2 Druk op  of  totdat ✓ naast het gewenste menu onderdeel staat.

**OPMERKING**

Om het eerste menu onderdeel te kiezen, drukt u op  (spatiebalk).

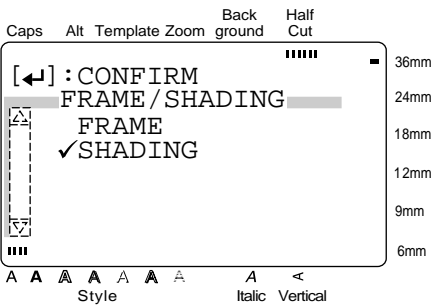

Om naar het vorige scherm terug te keren zonder eventuele wijzigingen te bewaren, drukt u op .



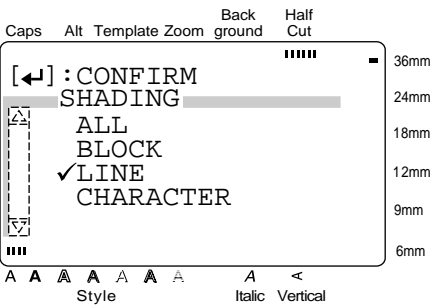



- 3 Druk op .
- 4 Druk op  of  totdat ✓ naast **LINE** staat.



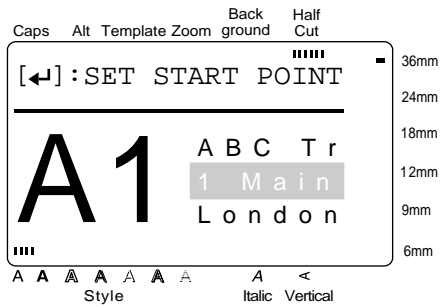



- 5 Druk op .

- 6 Druk op  of  om de eerste regel te selecteren die u van een omlijning of arcering wilt voorzien.

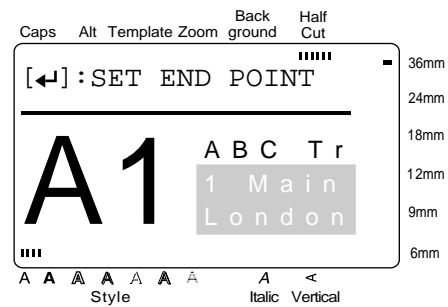

- 7 Druk op .
- 8 Druk op  of  totdat alle regels zijn geselecteerd die u van een omlijning of arcering wilt voorzien.



- 9 Druk op .
- 10 Druk op  of  totdat ✓ naast de gewenste omlijning of arcering staat.

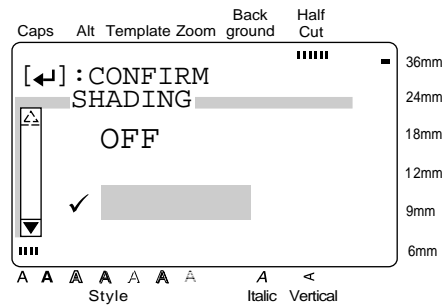



- 11 Druk op . De gekozen omlijning of arcering wordt nu op de geselecteerde tekstregels toegepast.

**Toevoegen van een omlijning of arcering aan geselecteerde tekens in de tekst:**

- 1 Druk op .

**OPMERKING**

Om naar de tekst terug te keren zonder een omlijning of arcering toe te voegen, kunt u op ieder willekeurig moment op  drukken.



- 2 Druk op  of  totdat ✓ naast het gewenste menu onderdeel staat.

**OPMERKING**

Om het eerste menu onderdeel te kiezen, drukt u op  (spatiebalk).

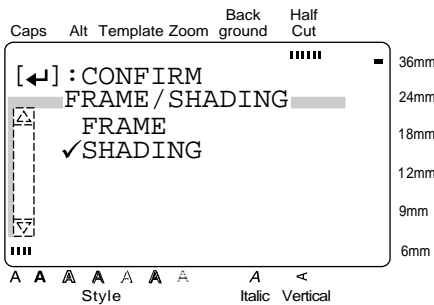



Om naar het vorige scherm terug te keren zonder eventuele wijzigingen te bewaren, drukt u op .

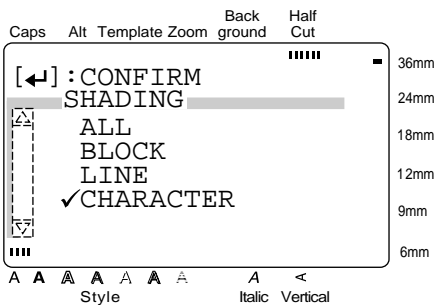







- 3 Druk op .
- 4 Druk op  of  totdat ✓ naast CHARACTER staat.

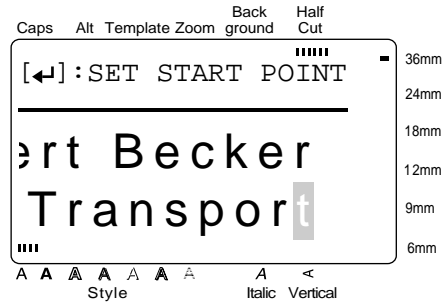





- 5 Druk op .

- 6 Druk op , ,  of  om het eerste teken te selecteren dat u van een omlijning of arcering wilt voorzien.

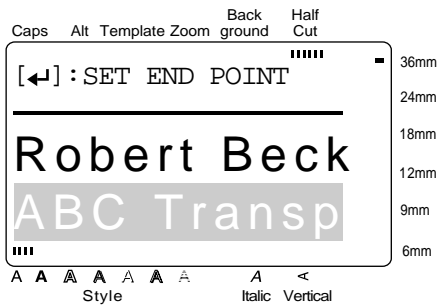

- 7 Druk op .
- 8 Druk op , ,  of  totdat alle tekens zijn geselecteerd die u van een omlijning of arcering wilt voorzien.



- 9 Druk op .
- 10 Druk op  of  totdat ✓ naast de gewenste omlijning of arcering staat.

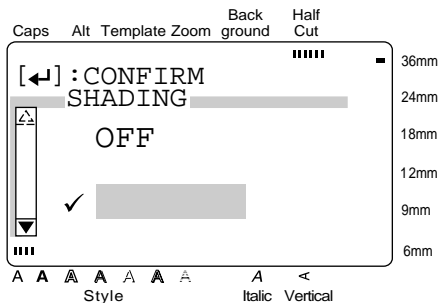

- 11 Druk op . De gekozen omlijning of arcering wordt nu op de geselecteerde tekens toegepast.

## Hoofdstuk 3: Functies

### Format (Format)

Bij indrukken van de **Format** toets verschijnt er een menu met vijf etiket opmaakfuncties, die u kunt gebruiken om de algemene verschijningsvorm van het etiket te wijzigen.

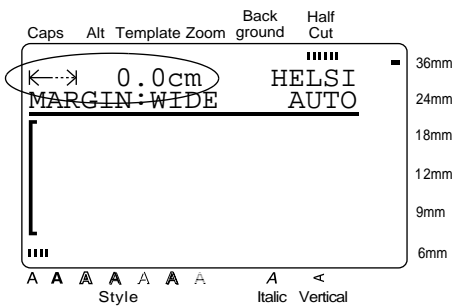

#### Wijzigen van de LENGTH instelling:

De ingestelde etiketlengte staat links op de bovenste regel van het display. Wanneer het pijlsymbool wordt weergegeven als "←→", is de etiketlengte op **AUTO** ingesteld. Wanneer het pijlsymbool wordt weergegeven als "←→", is de etiketlengte op een bepaalde waarde ingesteld.





- 1 Druk op .

#### OPMERKING

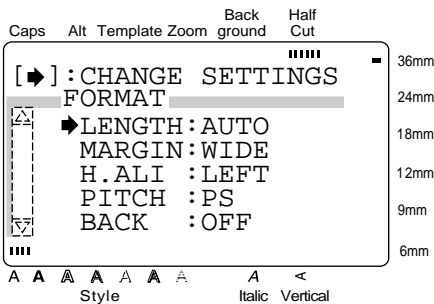



- ☞ Om naar de tekst terug te keren zonder wijzigingen aan te brengen, kunt u op ieder willekeurig moment op  drukken.
- ☞ Om alle functies in het **FORMAT** menu terug te stellen op de standaardinstellingen, houdt u  ingedrukt en drukt dan op  (spatiebalk).





- 2 Aangezien → reeds naast **LENGTH** staat, kunt u meteen op  drukken.

- 3 Druk op  of  totdat de gewenste instelling wordt aangegeven (of Type zelf de gewenste lengte).

#### OPMERKING

- ☞ Om de standaardinstelling (**AUTO**) te kiezen, drukt u op  (spatiebalk).
- ☞ Om naar het vorige scherm terug te keren zonder eventuele wijzigingen te bewaren, drukt u op .
- ☞ Om naar het vorige scherm terug te keren en tegelijk de gemaakte instelling vast te leggen, drukt u op  (of op .

- 4 Druk op  om de gemaakte instelling vast te leggen en terug te keren naar het **FORMAT** menu.
- 5 Druk nogmaals op  om de instelling op het etiket toe te passen.

### Wijzigen van de MARGIN instelling:

Met deze functie kunt u de kantlijnbreedte aan de linker- en rechterzijde van uw tekst instellen. Wanneer de **NONE**, **NARROW** of **MEDIUM** instelling wordt gekozen, wordt er een weinig extra lint aangevoerd zodat de linker- en rechterkantlijn hetzelfde zijn.

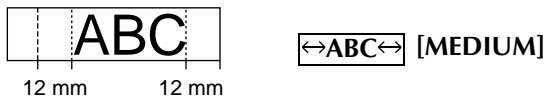
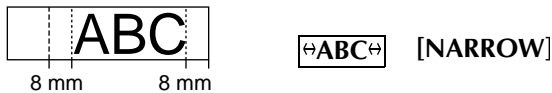
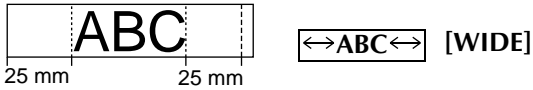

De huidige kantlijninstelling staat links op de tweede regel bovenaan op het display.

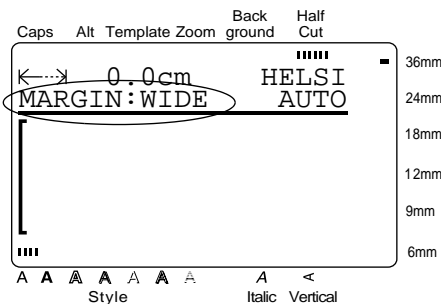

1 Druk op .

**OPMERKING**

- Om naar de tekst terug te keren zonder wijzigingen aan te brengen, kunt u op ieder willekeurig moment op drukken.
- Om alle functies in het **FORMAT** menu terug te stellen op de standaardinstellingen, houdt u ingedrukt en drukt dan op .

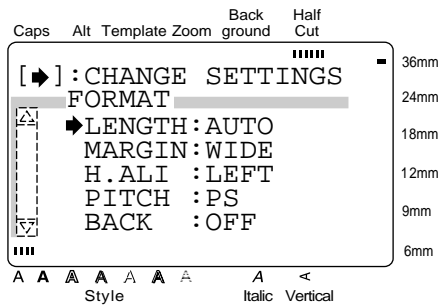

2 Druk op of totdat naast **MARGIN** staat.

3 Druk op .

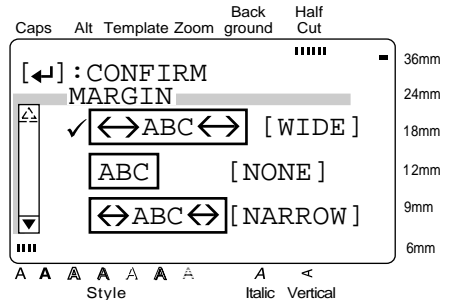

4 Druk op of totdat naast de gewenste instelling staat.

**OPMERKING**

- Om de standaardinstelling ( [WIDE] ) te kiezen, drukt u op (spatiebalk).
- Om naar het vorige scherm terug te keren zonder eventuele wijzigingen te bewaren, drukt u op .
- Om naar het vorige scherm terug te keren en tegelijk de gemaakte instelling vast te leggen, drukt u op (of op ).

5 Druk op om de gemaakte instelling vast te leggen en terug te keren naar het **FORMAT** menu.

6 Druk nogmaals op om de instelling op het etiket toe te passen.

### Hoofdstuk 3: Functies

#### Wijzigen van de H.ALI instelling:

De tekst kan op een van de volgende vier manieren op het etiket worden uitgelijnd.

ABC  
DEFGH  
IJKLM      ←ABC [LEFT]

ABC  
DEFGH  
IJKLM      ←ABC→ [CENTRE]



ABC  
DEFGH  
IJKLM      ABC→ [RIGHT]

A B C  
DEFGH  
IJKLM      ←ABC→ [JUSTIFY]



1 Druk op .

#### OPMERKING

Om naar de tekst terug te keren zonder wijzigingen aan te brengen, kunt u op ieder willekeurig moment op  drukken.

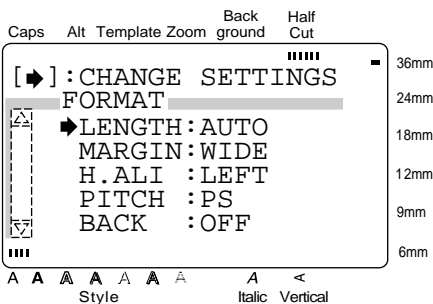

Om alle functies in het **FORMAT** menu terug te stellen op de standaardinstellingen, houdt u  ingedrukt en drukt dan op  (spatiebalk).

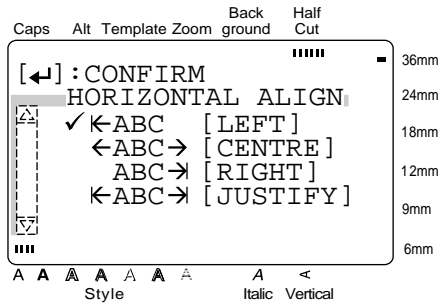

2 Druk op  of  totdat → naast H.ALI staat.

3 Druk op .





4 Druk op  of  totdat ✓ naast de gewenste instelling staat.

#### OPMERKING

Om de standaardinstelling ( ←ABC [LEFT] ) te kiezen, drukt u op  (spatiebalk).

Om naar het vorige scherm terug te keren zonder eventuele wijzigingen te bewaren, drukt u op .

Om naar het vorige scherm terug te keren en tegelijk de gemaakte instelling vast te leggen, drukt u op  (of op .

5 Druk op  om de gemaakte instelling vast te leggen en terug te keren naar het **FORMAT** menu.

6 Druk nogmaals op  om de instelling op het etiket toe te passen.

**Wijzigen van de PITCH instelling:**

Gebruik deze functie om in te stellen of ieder teken wel of niet even breed moet zijn.

Scanner £300  
 Printer £150  
 Fax £100



**HIHIHI**  
 [PS]

Scanner £ 3 0 0  
 Printer £ 1 5 0  
 Fax £ 1 0 0



**HIHIHI**  
 [FIXED]

1 Druk op .

**OPMERKING**

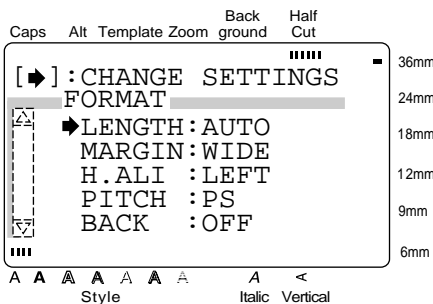

- Om naar de tekst terug te keren zonder wijzigingen aan te brengen, kunt u op ieder willekeurig moment op  drukken.
- Om alle functies in het **FORMAT** menu terug te stellen op de standaardinstellingen, houdt u  ingedrukt en drukt dan op  (spatiebalk).





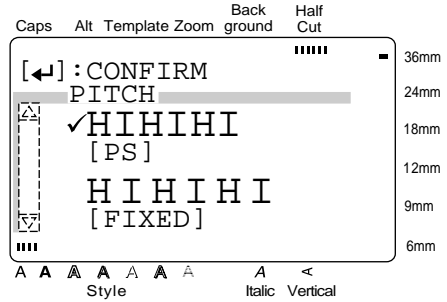

2 Druk op  of  totdat  naast **PITCH** staat.

3 Druk op .



4 Druk op  of  totdat  naast de gewenste instelling staat.

**OPMERKING**

- Om de standaardinstelling ( **HIHIHI [PS]** ) te kiezen, drukt u op  (spatiebalk).
- Om naar het vorige scherm terug te keren zonder eventuele wijzigingen te bewaren, drukt u op .
- Om naar het vorige scherm terug te keren en tegelijk de gemaakte instelling vast te leggen, drukt u op  (of op ).

5 Druk op  om de gemaakte instelling vast te leggen en terug te keren naar het **FORMAT** menu.



6 Druk nogmaals op  om de instelling op het etiket toe te passen.

**Wijzigen van de BACK (background) instelling:**

U kunt kiezen uit een groot aantal achtergronden voor uw etiket. Bovendien bestaat de mogelijkheid om zelf achtergronden te maken met behulp van tekst en symbolen.

1 Druk op .

**OPMERKING**

- Om naar de tekst terug te keren zonder wijzigingen aan te brengen, kunt u op ieder willekeurig moment op  drukken.
- Om alle functies in het **FORMAT** menu terug te stellen op de standaardinstellingen, houdt u  ingedrukt en drukt dan op  (spatiebalk).

## Hoofdstuk 3: Functies

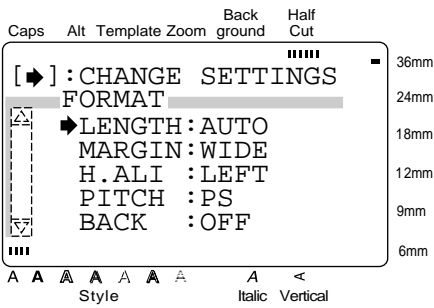

2 Druk op of totdat naast **BACK** staat.

3 Druk op .

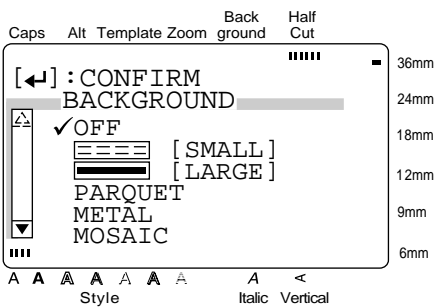

4 Druk op of totdat naast de gewenste instelling staat.

### OPMERKING

- Om de standaardinstelling (**OFF**) te kiezen, drukt u op (spatiebalk).
- Om naar het vorige scherm terug te keren zonder eventuele wijzigingen te bewaren, drukt u op .
- Om naar het vorige scherm terug te keren en tegelijk de gemaakte instelling vast te leggen, drukt u op (of op ).

5 Druk op om de gemaakte instelling vast te leggen.

Als de **SMALL** of **LARGE** instelling gekozen is, typt u de gewenste tekst, wijzigt dan het lettertype door op te drukken en het gewenste lettertype in te stellen, en drukt vervolgens op . Het **FORMAT** menu zal dan weer verschijnen.

### OPMERKING

- Maximaal kunnen er 20 tekens worden ingevoerd. Invoeren van symbolen (zie blz.27 en 28) en accentletters (zie blz. 25) is eveneens mogelijk.
- Om het teken of symbool dat boven de cursor staat te vergroten zodat dit duidelijker is, drukt u op . Druk op een willekeurige toets om weer door te gaan met het bewerken van de tekst.
- Om naar het vorige scherm terug te keren zonder eventuele wijzigingen te bewaren, drukt u op .

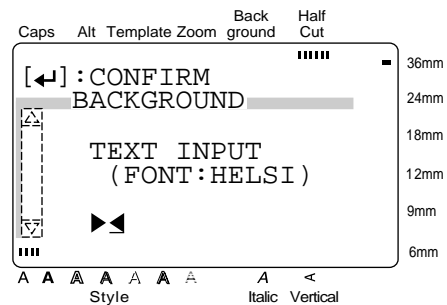

Als een pasklaar achtergrond ontwerp gekozen is, verschijnt het **FORMAT** menu weer.

6 Druk nogmaals op om de instelling op het etiket toe te passen. De **Background** indicator licht op.



## Template ( )

Gebruik de **Template** (sjabloon) functie om op snelle en gemakkelijke wijze een etiket of stempel te maken. U kiest eerst het gewenste sjabloon, bewerkt dan de tekst in het gekozen sjabloon, waarna het etiket kan worden afgedrukt. De beschikbare sjablonen zijn bijzonder nuttig voor de normale gebruikstoepassingen, zoals het maken van adres etiketten, en labels voor diskettes en audio/videocassettes. De lint-breedte en de lengte van een etiket dat gemaakt wordt op basis van een sjabloon ligt vast. Zie blz. 103 t/m 106 voor voorbeelden van de beschikbare sjablonen.





Nadat de tekst is ingevoerd, kunt u de stijl van de tekst naar wens wijzigen door een van de 7 beschikbare stijlopmaakten te kiezen. Zie blz. 107 voor voorbeelden van de stijlopmaakten.

### Een etiket of stempel met behulp van een sjabloon maken:

- 1 Druk op . De **Template** indicator licht op.

**OPMERKING**

☞ Als er bij het inschakelen van de **Template** functie tekst op het display is, verschijnt de melding "OK TO CLEAR TEXT BUFFER?" (Tekstbuffer wissen?).



- Om de tekst te wissen, drukt u op  of  totdat ✓ naast **OK** staat en vervolgens drukt u op  **New Block**.
- Om naar de tekst te terug te keren zonder deze te wissen, drukt u op  (of u plaatst ✓ naast **CANCEL** en drukt dan op  **New Block**).

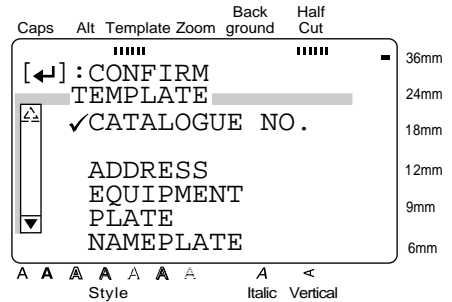

☞ Om naar het vorige scherm terug te keren, drukt u op .





- 2 Kies het gewenste sjabloon.

**OPMERKING**

☞ Om het eerste sjabloon te kiezen, drukt u op  (spatiebalk) (of u houdt  ingedrukt en drukt dan op ).

☞ Om het laatste sjabloon te kiezen, houdt u  ingedrukt en drukt dan op .

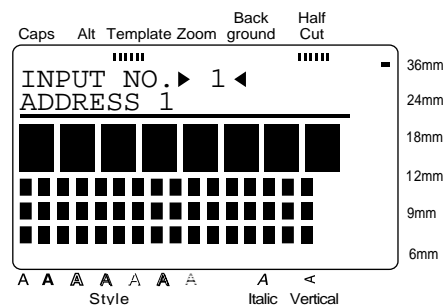

#### Als **CATALOGUE NO.** is geselecteerd:

Type een sjabloonnummer (of druk op  of ) totdat het gewenste sjabloon wordt weergegeven. De naam van het gekozen sjabloon staat op de tweede regel bovenaan op het display.



### Hoofdstuk 3: Functies

Als er een categorie is geselecteerd:

Druk op  of  totdat het gewenste sjabloon wordt weergegeven. Het nummer en de naam van het gekozen sjabloon staan bovenaan op het display en eronder ziet u de afmetingen van het sjabloon.

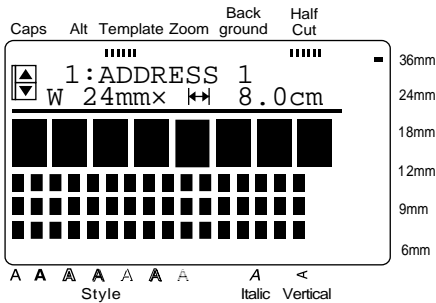

3 Druk op . De eerste regel van de sjabloontekst verschijnt onder **EDIT TEXT**, bovenaan op het display. Zie de lijst met sjablonen in het *Bijlage* voor de nummers en namen van de sjablonen.

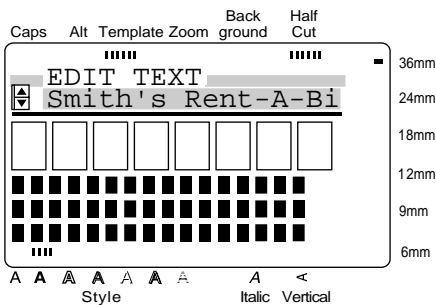

4 Type de nieuwe tekst.









#### OPMERKING

- ☞ U kunt ook symbolen toevoegen. Zie blz. 27 en 28 voor nadere bijzonderheden.
- ☞ Om het teken of symbool dat boven de cursor staat te vergroten zodat dit duidelijker is, drukt u op . Druk op een willekeurige toets om weer door te gaan met het bewerken van de tekst.
- ☞ Om de cursor door de tekstregel te verplaatsen, drukt u op  of . Om een andere tekstregel te zien, drukt u op  of .
- ☞ Om te stoppen met het gebruik van het huidige sjabloon en terug te gaan naar stap 2, drukt u op . Wanneer de melding "OK TO CONTINUE TEMPLATE?" (Doorgaan met gebruik van sjabloon?) verschijnt, drukt u op  (of u plaatst ✓ naast **CANCEL** en drukt dan op ). Om door te gaan met het gebruik van het huidige sjabloon, drukt u op  of  totdat ✓ naast **OK** staat en vervolgens drukt u op .

5 Druk op  om de tekst van de volgende regel in het sjabloon op het display te laten verschijnen.



- 6 Herhaal stap 4 en 5 totdat alle gewenste tekst is ingevoerd. Nadat de laatste regel van het sjabloon is bewerkt en op  is gedrukt, verschijnt het **MENU** scherm.

**OPMERKING**

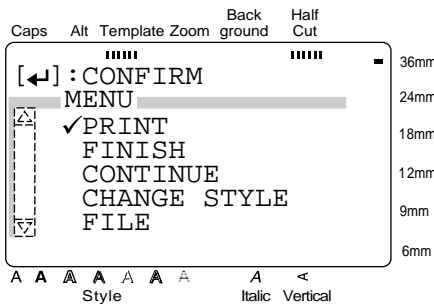
Om de **Template** functie te verlaten, drukt u op  of  totdat ✓ naast **FINISH** staat en vervolgens drukt u op . Wanneer de melding "OK TO FINISH TEMPLATE?" (Sjabloon voltooien?) verschijnt, drukt u op  of  totdat ✓ naast **OK** staat en vervolgens drukt u op . Om terug te keren naar de **Template** functie, drukt u op  (of u plaatst ✓ naast **CANCEL** en drukt dan op ).





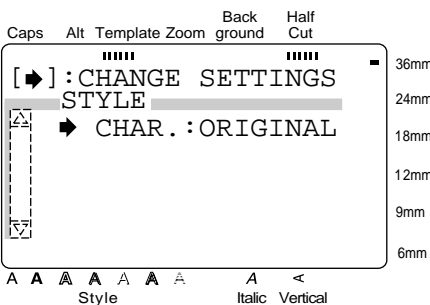

**Wijzigen van de stijl van een etiket of stempel gemaakt met behulp van een sjabloon:**

- 7 Druk op  of  totdat ✓ naast **CHANGE STYLE** staat.
- 8 Druk op . De huidige stijl instelling wordt aangegeven.

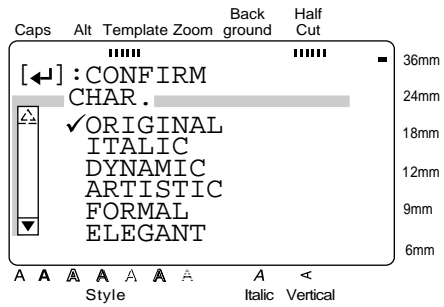



- 9 Druk op .





- 10 Druk op  of  totdat ✓ naast de gewenste instelling staat. Zie blz. 107 voor voorbeelden van de beschikbare instellingen.
- 11 Druk op  op de gekozen instelling vast te leggen en terug te keren naar het **STYLE** menu.
- 12 Druk nogmaals op  om de instelling op het etiket toe te passen.

**Doorgaan met het bewerken van het etiket of de stempel:**

- 13 Druk op  of  totdat ✓ naast **CONTINUE** staat.
- 14 Herhaal stap 4 en 5 totdat de tekst naar wens is. Nadat de laatste regel van het sjabloon is bewerkt en op  ukt, verschijnt het **MENU** scherm.

**Afdrukken van een etiket of stempel gemaakt met behulp van een sjabloon:**

- 15 Druk op  of  totdat ✓ naast **PRINT** staat.
- 16 Druk op .

**OPMERKING**

Controleer of de juiste lintcassette is geplaatst.

- Bij het afdrukken van een stempel, moet een stempel lintcassette geplaatst worden.
- Bij het afdrukken van een etiket, moet een etiket-lincassette geplaatst worden.

### Hoofdstuk 3: Functies

Als een sjabloon gebruikt werd dat niet tot de **STAMP** categorie behoort, verschijnt het onderstaande scherm.

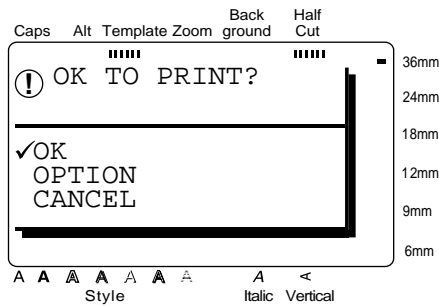

Als een sjabloon gebruikt werd dat tot de **STAMP** categorie behoort, verschijnt het onderstaande scherm.

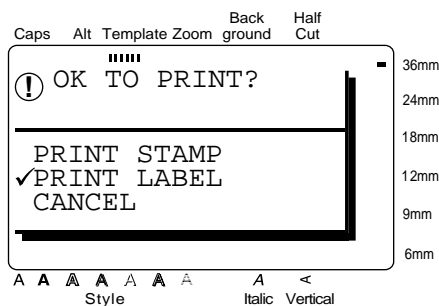

- 17 Druk op of totdat ✓ naast de gewenste instelling staat.

Voor een etiket dat gemaakt is met behulp van een sjabloon dat niet tot de **STAMP** categorie behoort:

Om af te drukken, kiest u **OK**. Zie blz. 65 voor nadere bijzonderheden betreffende het afdrukken.

Om de Afdruk opties te wijzigen, kiest u **OPTION**. Zie blz. 66 t/m 69 voor nadere bijzonderheden betreffende de Afdruk opties.

Voor een etiket dat gemaakt is met behulp van een sjabloon dat tot de **STAMP** categorie behoort:

Om een stempelstencil af te drukken, kiest u **PRINT STAMP**.

Om een identificatie etiket af te drukken, kiest u **PRINT LABEL**.

**OPMERKING**

Gebruik 12 mm breed lint om een identificatie etiket te maken voor een M-formaat stempel en gebruik 18 mm breed lint om een etiket te maken voor een L-formaat stempel.

- 18 Druk op .

#### Vastleggen van het etiket of stempel gemaakt met behulp van een sjabloon:

- 19 Druk op of totdat ✓ naast **FILE** staat.

- 20 Druk op .

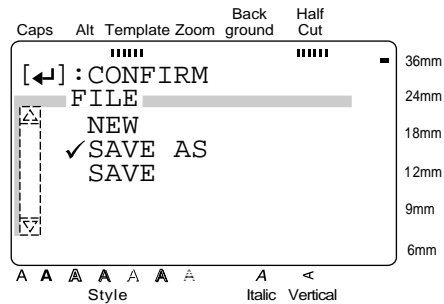

- 21 Druk op of totdat ✓ naast het gewenste menu onderdeel staat en druk dan op . Zie blz. 61 t/m 63 voor nadere bijzonderheden betreffende het opslaan van bestanden.

Als het bestand de eerste maal wordt opgeslagen, kiest u **SAVE AS**.

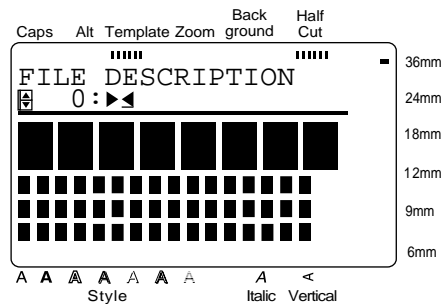

Als het bestand voorheen reeds is opgeslagen, kiest u **SAVE**.

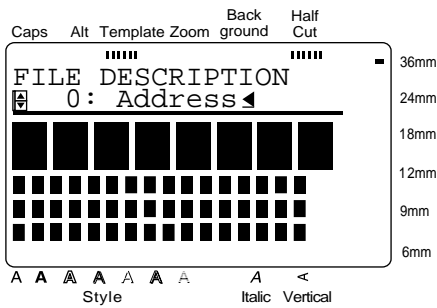



- 22 Type de gewenste bestandsnaam.

**OPMERKING**

Een bestandsnaam kan uit maximaal 10 tekens bestaan.



- 23 Druk op . De tekst wordt onder het gekozen nummer en met de ingevoerde bestandsnaam opgeslagen.

**Een volgend etiket of stempel maken met behulp van een ander sjabloon:**

- 24 Druk op  of  totdat ✓ naast **FILE** staat.

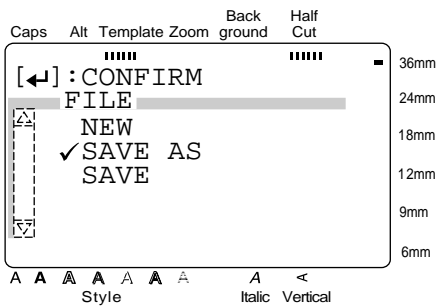

- 25 Druk op .



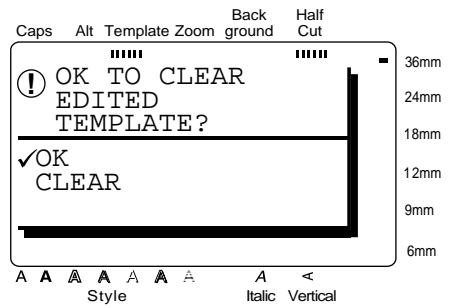

- 26 Druk op  of  totdat ✓ naast **NEW** staat.

- 27 Druk op .



- 28 Druk op  of  totdat ✓ naast **OK** staat.

**OPMERKING**

Om naar het **FILE** menu terug te keren zonder het bewerkte sjabloon te wissen, drukt u op  (of u plaatst ✓ naast **CANCEL** en drukt dan op ).

- 29 Druk op .

## Vastleggen en oproepen van bestanden

Vaak gebruikte teksten kunt u in het geheugen opslaan. Deze tekstbestanden blijven dan bewaard, ook nadat alle tekens met de **Clear** functie (zie blz. 37) van het display zijn gewist.

Wanneer een bestand wordt opgeslagen, wordt er een bestandsnaam aan toegewezen zodat het bestand weer gemakkelijk opgezocht kan worden. In totaal kunnen 100 bestanden of ongeveer 3000 tekens in het geheugen worden opgeslagen.

Aangezien bij gebruik van de **OPEN** functie een kopie van de opgeslagen tekst wordt opgeroepen, kunt u deze tekst naar wens bewerken of afdrukken zonder dat de tekst in het oorspronkelijke bestand hierdoor wordt aangetast. Indien gewenst, gebruikt u de **SAVE** functie om het voorheen opgeslagen bestand te vervangen door de bewerkte tekst. Wanneer u een bestand niet meer nodig heeft of als u geheugenruimte vrij wilt maken, staat de **DELETE** functie ter beschikking om onnodige bestanden te verwijderen.

### Opslaan van een bestand dat nog niet voorheen is opgeslagen:

- 1 Druk op .

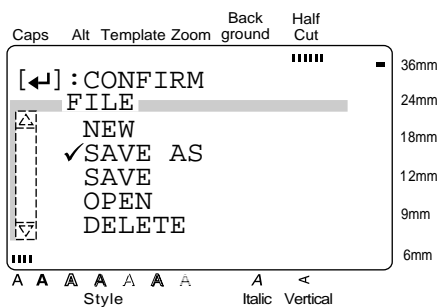



- 2 Aangezien  reeds naast **SAVE AS** staat, kunt u meteen op  n.

#### OPMERKING

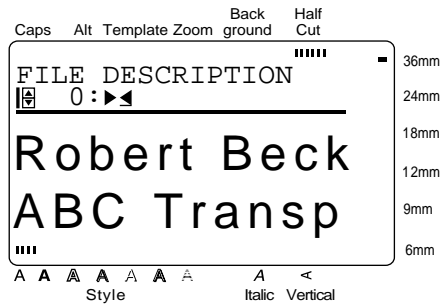
Om naar het vorige scherm terug te keren zonder wijzigingen aan te brengen, drukt u op .



- 3 Druk op  of  totdat het bestandsnummer wordt getoond waaronder u de tekst wilt opslaan.

#### OPMERKING

De niet getoonde bestandsnummers bevatten reeds een tekstbestand.

- 4 Type de gewenste bestandsnaam.

#### OPMERKING



Een bestandsnaam kan uit maximaal 10 tekens bestaan.

- 5 Druk op . De tekst wordt onder het gekozen nummer en met de ingevoerde bestandsnaam opgeslagen.

### Opslaan van een bestand dat voorheen reeds is opgeslagen:

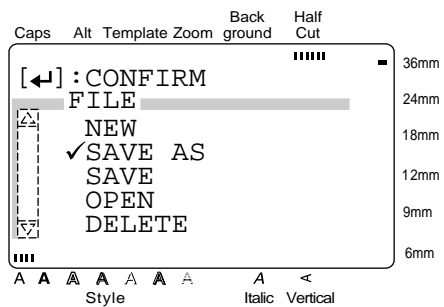
- 1 Druk op .



- 2 Druk op  of  totdat  naast **SAVE** staat.

#### OPMERKING

Om naar het vorige scherm terug te keren zonder wijzigingen aan te brengen, drukt u op .

- 3 Druk op  .

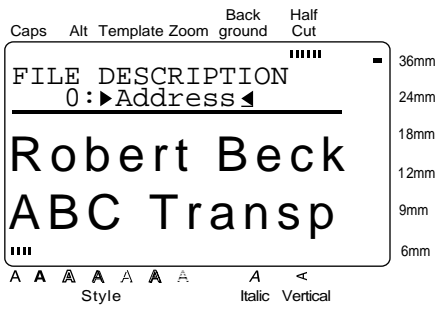

- 4 Indien gewenst, kunt u de bestandsnaam wijzigen.

**OPMERKING**



Een bestandsnaam kan uit maximaal 10 tekens bestaan.

- 5 Druk op  . De tekst wordt onder het gekozen nummer en met de ingevoerde bestandsnaam opgeslagen.

**Oproepen van een opgeslagen bestand:**

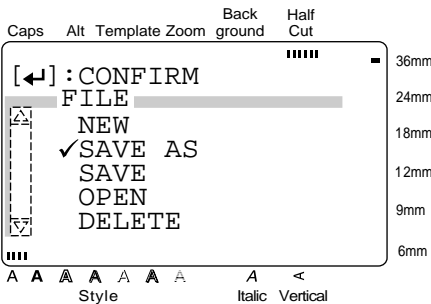
- 1 Druk op  .



- 2 Druk op  of  totdat ✓ naast **OPEN** staat.





**OPMERKING**

Om naar het vorige scherm terug te keren zonder wijzigingen aan te brengen, drukt u op  .

- 3 Druk op  .



**OPMERKING**

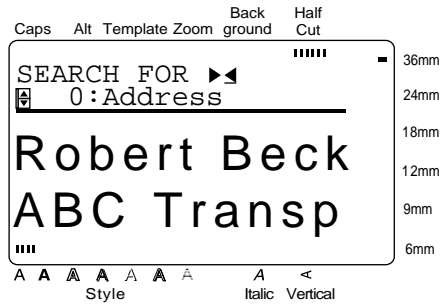

Als er bij het inschakelen van de bestandenfunctie tekst op het display wordt weergegeven, verschijnt de melding "OK TO CLEAR TEXT BUFFER?" (Tekstbuffer wissen?).

- Om de tekst te wissen, drukt u op  totdat ✓ naast **OK** staat en vervolgens drukt u op  .
- Om naar het **FILE** menu terug te keren zonder de tekst op het display te wissen, drukt u op  (of u plaatst ✓ naast **CANCEL** en drukt dan op  ).



- 4 Kies het bestand dat u wilt openen.

Gebruik  en  de bestanden te doorlopen.

Om een bepaald bestand op te zoeken, typt u de bestandsnaam (of een gedeelte ervan) en drukt dan op  . De bestanden met namen die overeenkomen met de ingevoerde naam worden opgezocht en de eerste van deze bestanden wordt getoond. Indien er meerdere bestanden zijn, kunt u deze met  en  doorlopen.

- 5 Druk op  . Het gekozen bestand verschijnt op het display.

**OPMERKING**



Als een bestand wordt geopend dat met behulp van een sjabloon is gemaakt, wordt het bestand in de **Template** modus geopend.

## Hoofdstuk 3: Functies

### Verwijderen van een opgeslagen bestand:

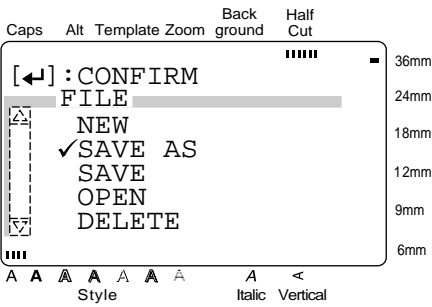
- 1 Druk op .



- 2 Druk op  of  totdat ✓ naast **DELETE** staat.



#### OPMERKING

Om naar het vorige scherm terug te keren zonder wijzigingen aan te brengen, drukt u op .

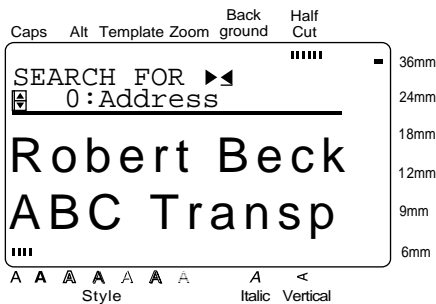

- 3 Druk op .





- 4 Kies het bestand dat u wilt verwijderen en druk dan op .



Gebruik   de bestanden te doorlopen.

#### OPMERKING



Om alle bestanden te selecteren, houdt u  ingedrukt en drukt dan op . De melding "OK TO DELETE FILES?" (Bestanden verwijderen?) verschijnt.

Om een bepaald bestand op te zoeken, typt u de bestandsnaam (of een gedeelte ervan) en drukt dan op . De bestanden met namen die overeenkomen met de ingevoerde naam worden opgezocht en het eerste van deze bestanden wordt getoond. Indien er meerdere bestanden zijn, kunt u deze met  en  doorlopen totdat het gewenste bestand verschijnt.

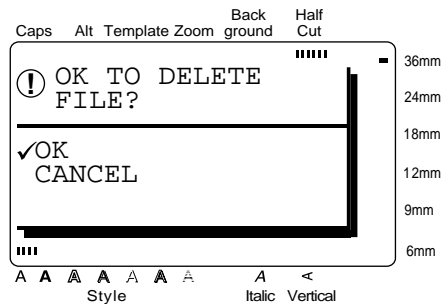

#### OPMERKING

Om alle gevonden bestanden te selecteren, houdt u  ingedrukt en drukt dan op . De melding "OK TO DELETE ALL SEARCHED FILES?" (Alle gevonden bestanden verwijderen?) verschijnt.



- 5 Druk op  of  totdat ✓ naast **OK** staat.

#### OPMERKING







Om naar het vorige scherm terug te keren zonder het bestand te verwijderen, drukt u op  (of u plaatst ✓ naast **CANCEL** en drukt dan op .

- 6 Druk op . Het gekozen bestand wordt verwijderd.





## Afdrukken

### Image ( + )

Om een afdrukvoorbeeld van de volledige tekst te zien voordat deze wordt afgedrukt, houdt u  ingedrukt en drukt dan op . De volledige tekst schuift langzaam over het display naar links. Druk op  (spatiebalk) om de tekst beurtelings te stoppen en weer te starten. Verplaats de tekst in de gewenste richting door op  of  te drukken. Druk op  om de **Image** functie te verlaten en naar de tekst terug te keren.

### Feed & Cut ( )

Druk op  om automatisch 25 mm lint naar buiten te schuiven en dit af te snijden. Druk op deze toets om eventueel achtergebleven bedrukt lint naar buiten te schuiven nadat op  is gedrukt om te stoppen met afdrukken.



### Print ( )

Nadat u de tekst heeft getypt en de gewenste tekst en etiket opmaakfuncties heeft ingesteld, kunt u het etiket afdrukken. Alvorens het etiket wordt afgedrukt, kunnen nog een aantal aanvullende instellingen worden gemaakt.

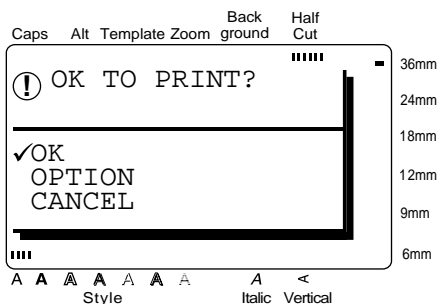

### Afdrukken van een etiket met de huidige afdrukinstellingen:

- 1 Druk op . De melding "OK TO PRINT?" (Afdrukken?) verschijnt.



- 2 Aangezien  reeds naast **OK** staat, kunt u meteen op  drukken. Het etiket wordt dan afgedrukt.



#### OPMERKING

Om het afdrukken voortijdig te stoppen, drukt u op . Druk hierna eerst op  voordat u het volgende etiket afdrukt.

### Afdrukken van meerdere kopieën van een etiket:

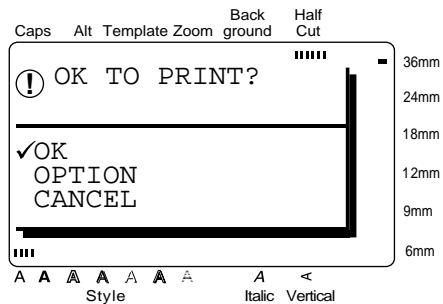
- 1 Druk op .







- 2 Druk op  of  totdat  naast **OPTION** staat.

#### OPMERKING

Om naar de tekst terug te keren zonder wijzigingen aan te brengen, kunt u op ieder willekeurig moment op  drukken.

- 3 Druk op .

#### OPMERKING

- ☞ Om het **OPTION** menu snel te laten verschijnen, houdt u  ingedrukt en drukt dan op .
- ☞ Om naar het vorige scherm terug te keren zonder eventuele wijzigingen te bewaren, drukt u op .
- ☞ Om alle functies in het **OPTION** menu terug te stellen op de standaardinstellingen, houdt u  ingedrukt en drukt dan op  (spatiebalk).

## Hoofdstuk 3: Functies

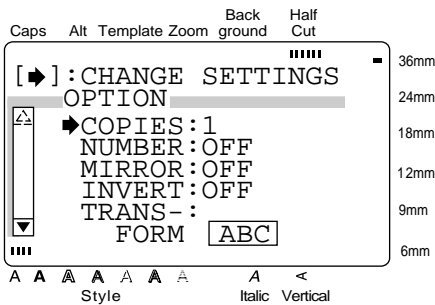

- 4 Aangezien → reeds naast **COPIES** staat, kunt u meteen op → kken.

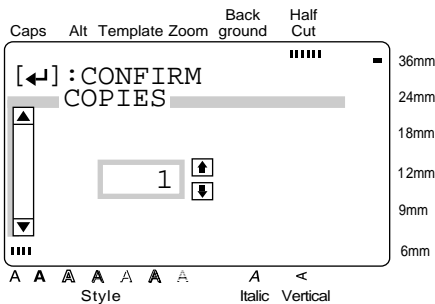

- 5 Type het getal voor het gewenste aantal kopieën (of gebruik ↑ ↓ dat het gewenste aantal verschijnt).

### OPMERKING

Om de standaardinstelling (1) te kiezen, drukt u op

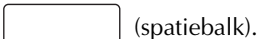

(spatiebalk).

- 6 Druk op ← om de instelling vast te leggen en terug te keren naar het **OPTION** menu.

### Wijzigen van de NUMBER instelling:

Gebruik de **NUMBER** (nummering) functie om meerdere kopieën van hetzelfde etiket af te drukken, terwijl bij iedere afdruk bepaalde tekens van de tekst (letters, cijfers of barcode gegevens) worden verhoogd. Deze automatische verhogingsfunctie is handig bij het afdrukken van etiketten met serienummers of andere etiketten met oplopende codes.

De letters en cijfers worden als volgt verhoogd:

0 → 1 → ...9 → 0 → ...  
 A → B → ...Z → A → ...  
 a → b → ...z → a → ...  
 A0 → A1 → ...A9 → B0 → ...

Spaties (deze zijn aangegeven door “\_” in het onderstaande voorbeeld) gebruikt u om de afstand tussen de tekens te bepalen of om het aantal letters/cijfers in te stellen dat voor de telling wordt gebruikt.

1\_9 → 2\_0 → ...9\_9 → \_0 → ...  
 \_9 → 10 → ...99 → \_0 → ...  
 \_Z → AA → ...ZZ → \_A → ...

### OPMERKING

- Er kan slechts één nummer velden in de tekst geselecteerd worden.
- Als er een niet alfanumeriek teken, zoals een symbool, in het nummer velden staat, zullen alleen de letters en cijfers in het nummer velden verhoogd worden wanneer de etiketten worden afgedrukt. Als er alleen een niet alfanumeriek teken in het nummer velden is, zal er slechts één etiket afgedrukt worden.

- 1 Druk op (Print).

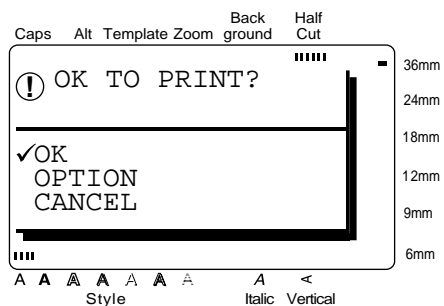





- 2 Druk op ↑ of ↓ totdat ✓ naast **OPTION** staat.

### OPMERKING



Om naar de tekst terug te keren zonder wijzigingen aan te brengen, kunt u op ieder willekeurig moment op (Print) drukken.

- 3 Druk op .

**OPMERKING**

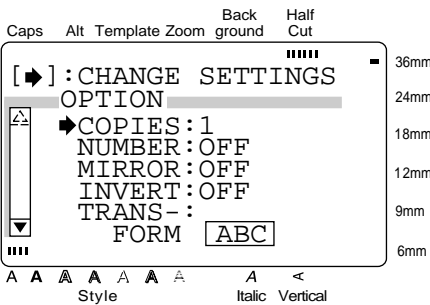

- Om het **OPTION** menu snel te laten verschijnen, houdt u  ingedrukt en drukt dan op .
- Om naar het vorige scherm terug te keren zonder eventuele wijzigingen te bewaren, drukt u op .
- Om alle functies in het **OPTION** menu terug te stellen op de standaardinstellingen, houdt u  ingedrukt en drukt dan op  (spatiebalk).

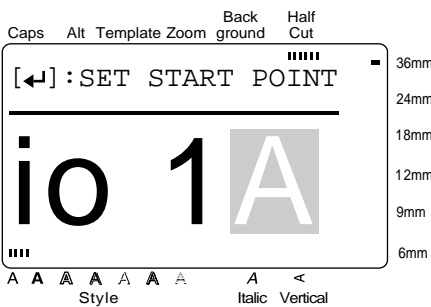

- 4 Druk op  of  totdat  naast **NUMBER** staat.

- 5 Druk op .



- 6 Druk op , ,  of  om het eerste teken voor het nummer velden te selecteren.

- 7 Druk op .

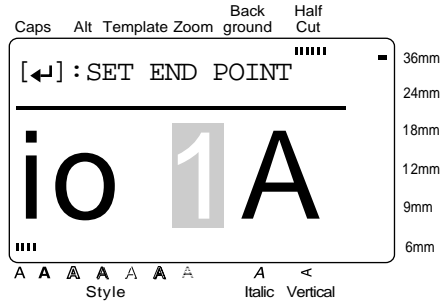



- 8 Druk op  of  totdat alle tekens voor het nummer velden zijn geselecteerd.

**OPMERKING**

- Als er in stap 6, een barcode is gekozen, kan deze stap overgeslagen worden.
- Het volledige nummer velden moet binnen een bepaalde tekstregel van een enkel tekstblok vallen.
- Een nummer velden kan maximaal vijf tekens bevatten.
- Als u meer dan vijf tekens selecteert, verschijnt de foutmelding "INCORRECT OPERATION FOR NUMBERING FUNCTION" (Foutief gebruik van de nummeringsfunctie).

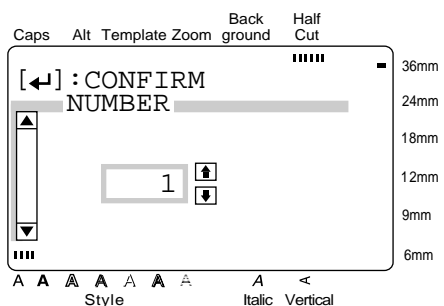
- 9 Druk op .



- 10 Type het getal voor het gewenste aantal kopieën (of gebruik  of ) totdat het gewenste aantal verschijnt).

**OPMERKING**

Om de standaardinstelling (**OFF**) te kiezen, drukt u op  (spatiebalk).

- 11 Druk op  om de instelling vast te leggen en terug te keren naar het **OPTION** menu.

## Hoofdstuk 3: Functies

### Afdrukken van de tekst in spiegelschrift:

Bij gebruik van de **MIRROR** functie wordt de tekst in spiegelschrift afgedrukt zodat deze vanaf de kleefzijde van het lint gelezen kan worden.

ABC       [OFF]

BCA       [ON]

Wanneer u de etiketten op doorzichtig lint afdrukt en dan op glas of een ander doorzichtig materiaal plakt, is de tekst correct leesbaar vanaf de andere kant.

- 1 Druk op .

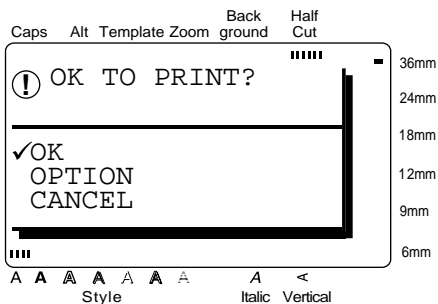

- 2 Druk op  of  totdat  naast **OPTION** staat.

#### OPMERKING

Om naar de tekst terug te keren zonder wijzigingen aan te brengen, kunt u op ieder willekeurig moment op  drukken.

- 3 Druk op .

#### OPMERKING

Om het **OPTION** menu snel te laten verschijnen, houdt u  ingedrukt en drukt dan op .

Om naar het vorige scherm terug te keren zonder eventuele wijzigingen te bewaren, drukt u op .

Om alle functies in het **OPTION** menu terug te stellen op de standaardinstellingen, houdt u  ingedrukt en drukt dan op .

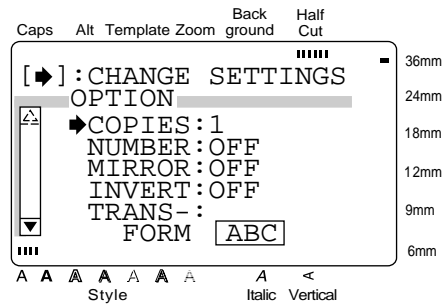

- 4 Druk op  of  totdat  naast **MIRROR** staat.

- 5 Druk op .

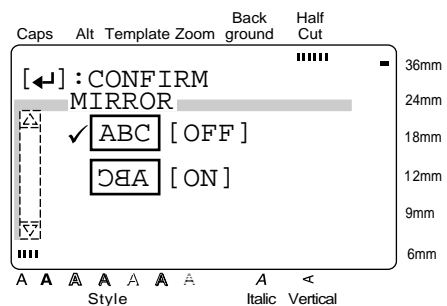

- 6 Druk op  of  totdat  naast de gewenste instelling staat.

#### OPMERKING

Om de standaardinstelling ( **ABC**  **[OFF]**) te kiezen, drukt u op  (spatiebalk).

- 7 Druk op  om de instelling vast te leggen en terug te keren naar het **OPTION** menu.

**Afdrukken met omgekeerd contrast:**

Bij gebruik van de **INVERT** functie worden alle lichte gebieden donker afgedrukt en alle donkere gebieden worden licht afgedrukt.

**OPMERKING**  
Als deze functie gebruikt wordt, kunnen de fijnere details bij het afdrukken van het etiket verloren gaan.

ABC       [OFF]

ABC       [ON]

1 Druk op .

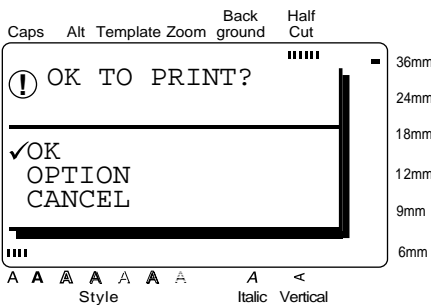

2 Druk op  of  totdat  naast **OPTION** staat.

**OPMERKING**  
Om naar de tekst terug te keren zonder wijzigingen aan te brengen, kunt u op ieder willekeurig moment op  drukken.

3 Druk op .

**OPMERKING**

- Om het **OPTION** menu snel te laten verschijnen, houdt u  ingedrukt en drukt dan op .
- Om naar het vorige scherm terug te keren zonder eventuele wijzigingen te bewaren, drukt u op .
- Om alle functies in het **OPTION** menu terug te stellen op de standaardinstellingen, houdt u  ingedrukt en drukt dan op .

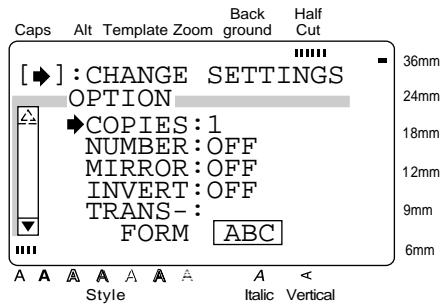

4 Druk op  of  totdat  naast **INVERT** staat.

5 Druk op .

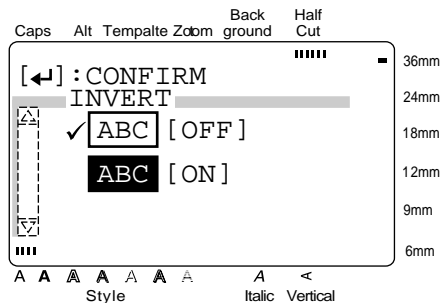

6 Druk op  of  totdat  naast de gewenste instelling staat.

**OPMERKING**  
Om de standaardinstelling ( **ABC** [OFF]) te kiezen, drukt u op  (spatiebalk).

7 Druk op  om de instelling vast te leggen en terug te keren naar het **OPTION** menu.

## Hoofdstuk 3: Functies

### Wijzigen van de verschijningsvorm van de tekst:

Gebruik de **TRANSFORMATION** functie om de tekst in een andere vorm weer te geven en zo een interessant teksteffect te creëren. Zie blz. 69 voor voorbeelden van de vormen die beschikbaar zijn.

1 Druk op .

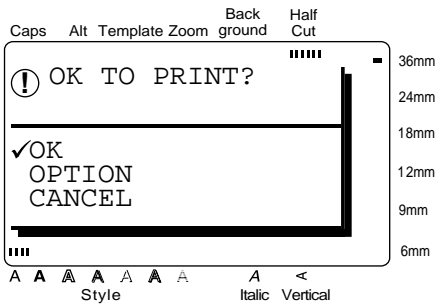

2 Druk op  of  totdat ✓ naast **OPTION** staat.

#### OPMERKING

Om naar de tekst terug te keren zonder wijzigingen aan te brengen, kunt u op ieder willekeurig moment op  drukken.

3 Druk op .

#### OPMERKING

Om het **OPTION** menu snel te laten verschijnen, houdt u  ingedrukt en drukt dan op .

Om naar het vorige scherm terug te keren zonder eventuele wijzigingen te bewaren, drukt u op .

Om alle functies in het **OPTION** menu terug te stellen op de standaardinstellingen, houdt u  ingedrukt en drukt dan op  (spatiebalk).

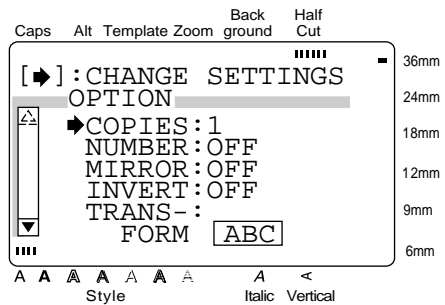

4 Druk op  of  totdat → naast **TRANSFORM** staat.

5 Druk op .

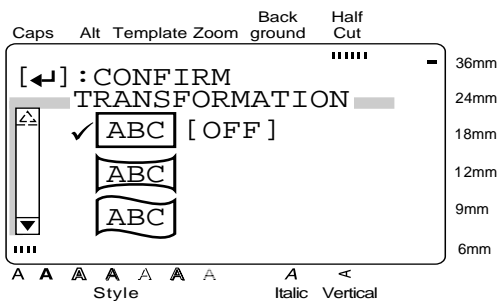

6 Druk op  of  totdat ✓ naast de gewenste instelling staat.

#### OPMERKING

Om de standaardinstelling (  [OFF]) te kiezen, drukt u op  (spatiebalk).

7 Druk op  om de instelling vast te leggen en terug te keren naar het **OPTION** menu.

### Wijzigen van de CUT instelling:

Met de **CUT** functie stelt u de wijze in waarop de etiketten worden doorgeknipt nadat deze zijn afgedrukt. Bij "volledig doorsnijden" wordt het etiket volledig doorgeknipt. Als de "deels doorsnijden" instelling wordt gekozen, licht de **HALF CUT** indicator op en wordt het etiket doorgesneden zonder dat de beschermlaag (rugzijde) wordt doorgeknipt. Op deze wijze kunt u het etiket gemakkelijk van de beschermlaag verwijderen.

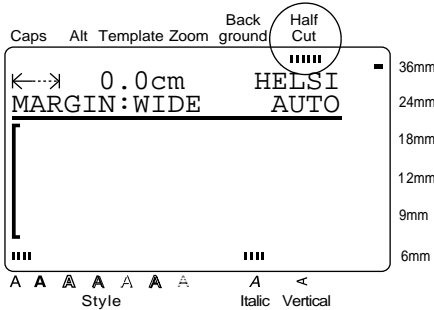



De volgende **CUT** instellingen zijn beschikbaar:

-  **[FULL&HALF]**  
(volledig en deels doorsnijden)
-  **[FULL]**  
(alleen volledig doorsnijden)
-  **[HALF]**  
(alleen deels doorsnijden)
-  **[OFF]**  
(niet doorsnijden)

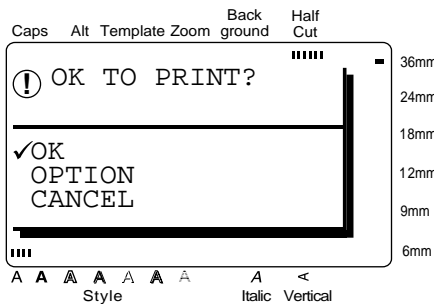
1 Druk op .







2 Druk op  of  totdat  naast **OPTION** staat.

**OPMERKING**



Om naar de tekst terug te keren zonder wijzigingen aan te brengen, kunt u op ieder willekeurig moment op  drukken.

3 Druk op .

**OPMERKING**

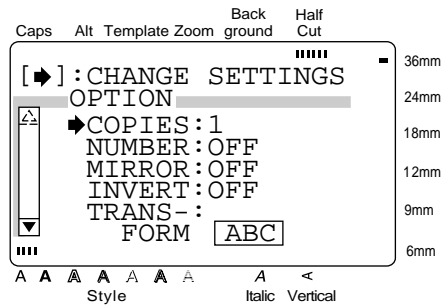

- Om het **OPTION** menu snel te laten verschijnen, houdt u  ingedrukt en drukt dan op .
- Om naar het vorige scherm terug te keren zonder eventuele wijzigingen te bewaren, drukt u op .
- Om alle functies in het **OPTION** menu terug te stellen op de standaardinstellingen, houdt u  ingedrukt en drukt dan op  (spatiebalk).

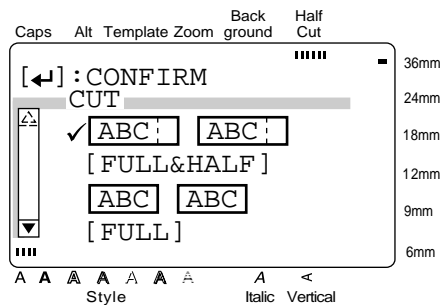

4 Druk op  of  totdat  naast **CUT** staat.

5 Druk op .



6 Druk op  of  totdat  naast de gewenste instelling staat.

**OPMERKING**

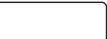
Om de standaardinstelling (  ) **[FULL&HALF]** te kiezen, drukt u op  (spatiebalk).

7 Druk op  om de instelling vast te leggen en terug te keren naar het **OPTION** menu.

## Hoofdstuk 3: Functies

### Gebruik van de SPLIT afdrukfunctie:

Met behulp van de **SPLIT** afdrukfunctie kunt u de tekst vergroten en dan op 2, 3 of 4 etiketten afdrukken, die dan samengevoegd worden om extra grote etiketten te maken.

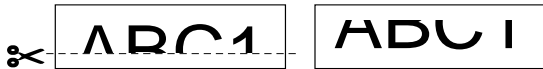

Knip het blanco gedeelte onderaan het eerste etiket weg en voeg dan het bovenste en onderste etiket samen zodat de letters zonder onderbreking op elkaar aansluiten.

#### OPMERKING

Als de etiketten op doorzichtig lint worden afgedrukt, hoeven deze niet te worden afgeknipt voordat ze worden samengevoegd.

- 1 Druk op .

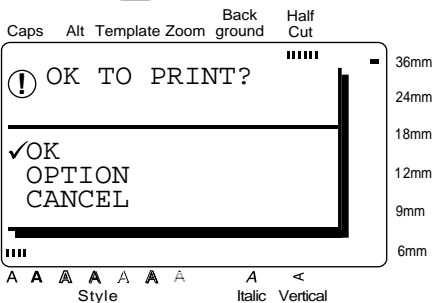

- 2 Druk op of totdat naast **OPTION** staat.

#### OPMERKING

Om naar de tekst terug te keren zonder wijzigingen aan te brengen, kunt u op ieder willekeurig moment op drukken.

- 3 Druk op .

#### OPMERKING

- ☞ Om het **OPTION** menu snel te laten verschijnen, houdt u ingedrukt en drukt dan op .
- ☞ Om naar het vorige scherm terug te keren zonder eventuele wijzigingen te bewaren, drukt u op .
- ☞ Om alle functies in het **OPTION** menu terug te stellen op de standaardinstellingen, houdt u ingedrukt en drukt dan op .

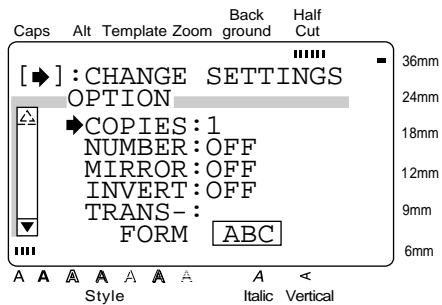

- 4 Druk op of totdat naast **SPLIT** staat.

- 5 Druk op .

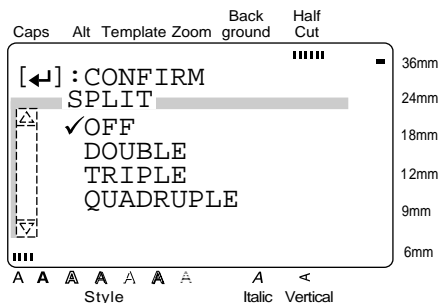

- 6 Druk op of totdat naast de gewenste instelling staat.

#### OPMERKING

Om de standaardinstelling (**OFF**) te kiezen, drukt u op (spatiebalk).

- 7 Druk op om de instelling vast te leggen en terug te keren naar het **OPTION** menu.



## Instellen van de display weergave

### Setup (Setup)

Wanneer u op  kt, verschijnt er een menu met vier onderdelen voor het instellen van de weergave van de tekst op het display.

#### Wijzigen van de LINE NO. instelling:

Gebruik deze functie om in te stellen of het nummer van de regel waar de cursor staat in de **Zoom** stand wel of niet getoond moet worden. (De regelnummers worden niet getoond in de WYSIWYG modus.)

- 1 Druk op .

**OPMERKING**

Om alle functies in het **SETUP** menu terug te stellen op de standaardinstellingen, houdt u  ingedrukt en drukt dan op  (spatiebalk).

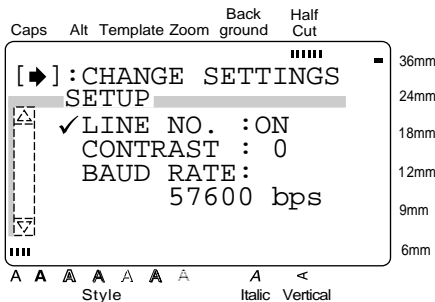

- 2 Aangezien  $\rightarrow$  reeds naast **LINE NO.** staat, kunt u meteen op  drukken.

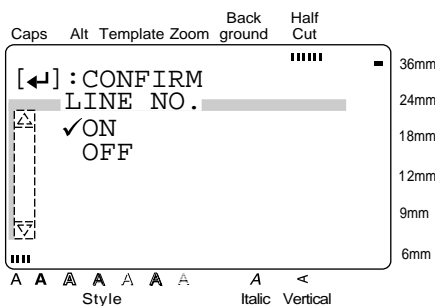

- 3 Druk op  of  totdat  $\checkmark$  naast de gewenste instelling staat.

**OPMERKING**

Om de standaardinstelling te kiezen, drukt u op  (spatiebalk).

- 4 Druk op  om de instelling vast te leggen en terug te keren naar het **SETUP** menu.
- 5 Druk nogmaals op  om de instelling op het display toe te passen.

#### Wijzigen van de CONTRAST instelling:

Met de **CONTRAST** functie kunt u het LCD display lichter of donkerker maken.

- 1 Druk op .

**OPMERKING**

Om alle functies in het **SETUP** menu terug te stellen op de standaardinstellingen, houdt u  ingedrukt en drukt dan op  (spatiebalk).

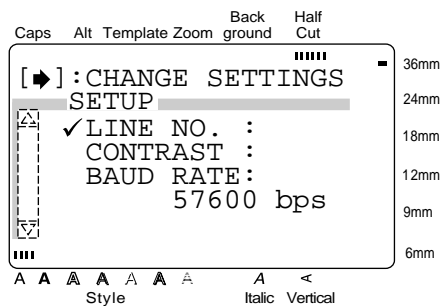



- 2 Druk op  of  totdat  $\rightarrow$  naast **CONTRAST** staat.

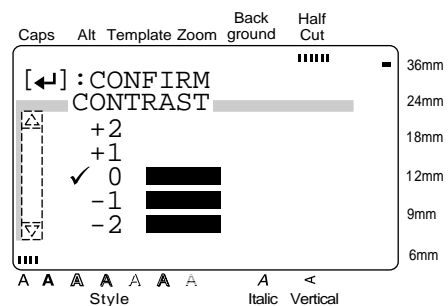

- 3 Druk op .



### Hoofdstuk 3: Functies

- 4 Druk op  of  totdat ✓ naast de gewenste instelling staat.

**OPMERKING**  
 Om de standaardinstelling te kiezen, drukt u op  (spatiebalk).

- 5 Druk op  om de instelling vast te leggen en terug te keren naar het **SETUP** menu.
- 6 Druk nogmaals op  om de instelling op het display toe te passen.



#### Wijzigen van de BAUD RATE instelling:

Gebruik deze functie om de baudrate in te stellen voor het versturen van gegevens wanneer de P-touch op een computer is aangesloten.

- 1 Druk op .

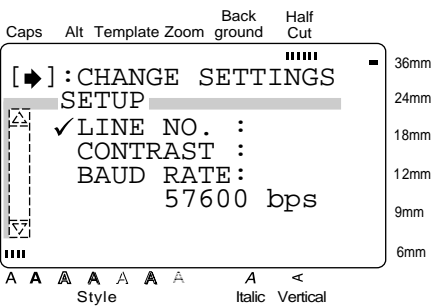

**OPMERKING**  
 Om alle functies in het **SETUP** menu terug te stellen op de standaardinstellingen, houdt u  ingedrukt en drukt dan op  (spatiebalk).



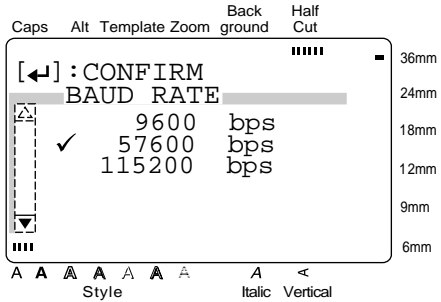

- 2 Druk op  of  totdat → naast **BAUD RATE** staat.

- 3 Druk op .



- 4 Druk op  of  totdat ✓ naast de gewenste instelling staat.

**OPMERKING**  
 Om de standaardinstelling te kiezen, drukt u op  (spatiebalk).

- 5 Druk op  om de instelling vast te leggen en terug te keren naar het **SETUP** menu.
- 6 Druk op  zodat de instelling wordt toegepast.

Functies

---

---

# **Gebruik van etiketten en stempels**

---

---

## Gelamineerd lint

De beschermlaag van etiketten die zijn afgedrukt op gelaagd lint, kan eenvoudig worden verwijderd als de “deels doorsnijden” instelling (zie blz. 71) is gekozen. Indien de “deels doorsnijden” instelling niet gebruikt werd, kunt u de beschermlaag met behulp van het bijgeleverde letterstrip staafje verwijderen.

- 1 Hou het etiket in uw linkerhand met de bedrukte kant boven en neem het letterstrip staafje in uw rechterhand.
- 2 Steek het etiket tot de helft door de gleuf in het staafje.
- 3 Draai het staafje nu driekwart slag naar links en trek het naar rechts langs het etiket, zoals hieronder aangegeven.
- 4 Verwijder de beschermlaag.

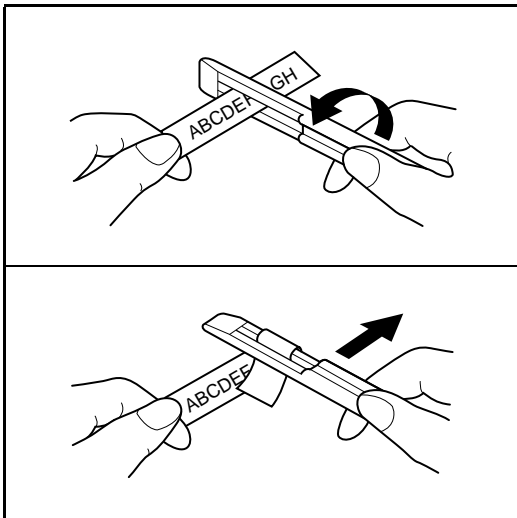

## Niet gelamineerd lint

- 5 Wanneer u niet gelamineerd lint gebruikt, vouwt u het lint een weinig dubbel zodat de binnenranden van de beschermlaag loskomen van het etiket, waarna u de beschermlaag kunt verwijderen.

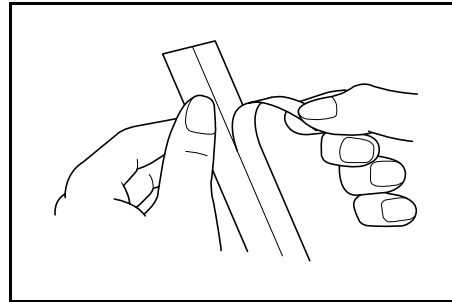

## Instant transfer strip met afwrijf letters

Met instant letterstrips kunt u de tekst overbrengen door deze van de strook af te wrijven en zo op het papier aan te brengen.

- 1 Leg het etiket met de bedrukte zijde omlaag op het papier.
- 2 Wrijf met het bijgeleverde letterstrip staafje over de achterkant van de instant letterstrip.

### OPMERKING

Hou de instant letterstrip stevig op zijn plaats zodat de strook tijdens het overbrengen van de tekst niet verschuift.

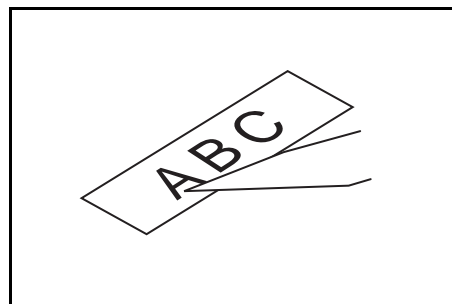

## Warmtegevoelige transfer strip met opstrijk letters

Met warmtegevoelige letterstrips kunt u de tekst overbrengen op textiel, kleding e.d. met een gewoon strijkijzer.

### OPMERKING

- ☞ Alhoewel warmtegevoelige transfer strips geen giftige of schadelijke stoffen bevatten, dient u er toch op te letten dat kinderen deze niet in hun mond steken e.d.
- ☞ Leg cassettes met warmtegevoelige transfer strip niet in direct zonlicht en berg deze ook niet op erg vochtige of stoffige plaatsen op.

- 1 Strijk de kreukels uit het kledingstuk alvorens u de tekst overbrengt.
- 2 Leg de letterstrip met de niet bedrukte kant naar boven op de plaats van het kledingstuk waar u de tekst wilt aanbrengen.
- 3 Stel de strijkbout in op katoen (150 – 180°C), en druk de bout ongeveer 15 seconden lang stevig op de warmtegevoelige strip.
- 4 Laat de warmtegevoelige strip met de opstrijk letters een tijdje afkoelen (ongeveer 60 seconden) en verwijder dan voorzichtig de beschermlaag van de tekststrip.

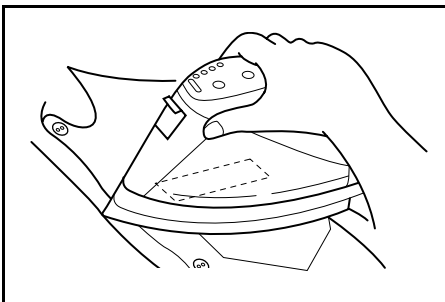

### OPMERKING

- ☞ Voor het opstrijken van letters zal witte textiel van 100% katoen met een egaal, glad oppervlak het best voldoen.
- ☞ Het opstrijken van tekst is echter ook mogelijk op textiel van 100% linnen of een mengsel van katoen en polyester, zolang het maar fijn geweven is, met een egaal, glad oppervlak.
- ☞ Minder fijn geweven stoffen, zoals denim of badstof, zijn niet geschikt voor het opstrijken van letters, evenmin als waterafstotende textiel, aangezien het etiket zich niet goed aan het oppervlak kan hechten. Ook warmtegevoelige stoffen, zoals nylon, acetaat en dergelijke kunstvezels, zijn niet geschikt, aangezien deze beschadigd kunnen worden door het opdrukken van een hete strijkbout.
- ☞ Druk het strijkijzer gelijkmatig op één plek op het textiel. Beweeg het strijkijzer niet tijdens het overbrengen van de letters, want hierbij kan de tekststrip verschuiven.
- ☞ Na het verwijderen van de beschermlaag van de tekststrip kunnen de letters glimmen. Bovendien kunnen er witte plekken op de tekst zijn ontstaan bij het afpellen van de beschermlaag. Dergelijke smetten zijn eenvoudig te verwijderen door eenmaal over de tekst heen te strijken, met een doek tussen de strijkbout en de letters.
- ☞ De letters zullen op gekleurde stoffen binnen een wit achtergrondkader verschijnen.
- ☞ Hou er rekening mee dat een eenmaal aangebrachte tekst niet meer te verwijderen is; ga dus vooral zorgvuldig te werk.

### Wassen

Kledingstukken met opgestreken tekst kunnen minstens 20 keer gewassen worden, mits de tekst naar behoren is overgebracht. U kunt voor het wassen van de textiel gewone huishoudelijke wasmiddelen gebruiken.

De letters kunnen verkleuren als u het kledingstuk geruime tijd in de bleek laat staan.

Let op dat er tijdens het wassen geen harde of scherpe voorwerpen zoals gespen, ritssluitingen e.d. langs de tekst kunnen gaan schuren.

Laat textiel met opgestreken tekst niet chemisch reinigen; geen dry-cleaning a.u.b.

## Hoofdstuk 4: Gebruik van etiketten en stempels

### Drogen

Kledingstukken met opgestreken letters mogen niet in een sneldroogmachine gedroogd worden, aangezien de strijklletters hierbij kunnen loslaten en aan andere kledingstukken kunnen gaan plakken.

U kunt kledingstukken met opgestreken tekst zowel binnen als buitenshuis te drogen hangen.

### Strijken

U kunt kledingstukken met opgestreken tekst gewoon strijken, met het strijkijzer ingesteld op de normale temperatuur voor de stof.

Leg hierbij wel een doek tussen de strijkbout en de letters, om te voorkomen dat de letters aan de strijkbout blijven plakken.

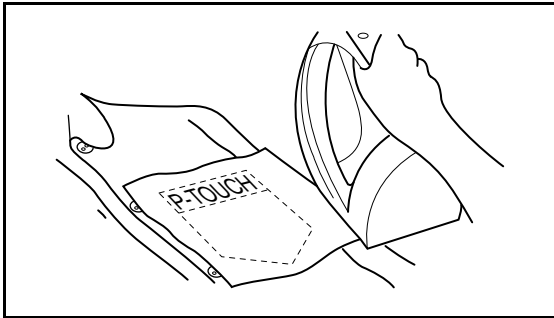

## Stempelfilm

Met uw P-touch kunt u ook professionele, inkthoudende stempels maken voor diverse toepassingen (u heeft dan tevens de los verkrijgbare stempelset nodig). U ontwerpt eerst de stempel met een van de beschikbare sjablonen en bevestigt dan het afgedrukte stempelstencil aan een inkthoudende stempelfilmhouder.

- 1 Plaats een stempelfilmcassette in het apparaat en voer de gewenste tekst in een sjabloon in. Zie blz. 57 t/m 61 voor het gebruik van de sjablonen.
- 2 Druk het stempelstencil af en verwijder de bescherm laag aan de rugzijde.
- 3 Verwijder het stempelframe rondom de inktblok van de stempelfilmhouder; eerst een zijde en dan de andere. Verwijder vervolgens het beschermvel van de inktblok.

#### OPMERKING

- ☞ Als er reeds een stempelfilm in de stempelhouder is, houdt u de stempel boven een stuk papier en verwijdert dan het stempelframe door dit los te trekken; eerst een zijde en dan de andere. Trek vervolgens langzaam de stempelfilm los. Wees voorzichtig dat de inkt niet naar buiten spat.
- ☞ Hou de stempelfilmhouder uit de buurt van kinderen.
- ☞ Wees voorzichtig dat geen inkt in uw ogen of mond terecht komt. Indien dit wel gebeurt, spoel dan onmiddellijk een paar minuten met schoon water en ga naar een dokter.
- ☞ Zorg dat geen inkt op uw huid, kleren of belangrijke documenten terecht komt. Was uw huid onmiddellijk met zeep als deze in contact is gekomen met inkt. Het is mogelijk dat u niet meteen alle inkt kunt verwijderen.

- 4 Hou de glanzende kant van de stempelfilm naar boven en lijn dan een van de uiteinden van de stempelfilm uit met de gleuf aan de zijkant van de stempelfilmhouder.

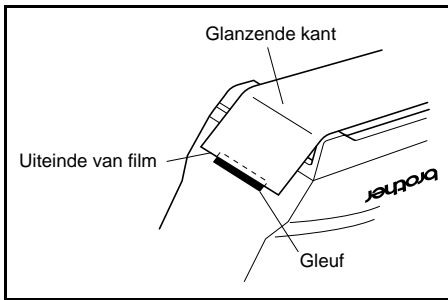

- 5 Hou het uiteinde van de stempelfilm met uw duim op zijn plaats en laat de stempelfilm via de geleiders lopen terwijl u de film straktrekt.

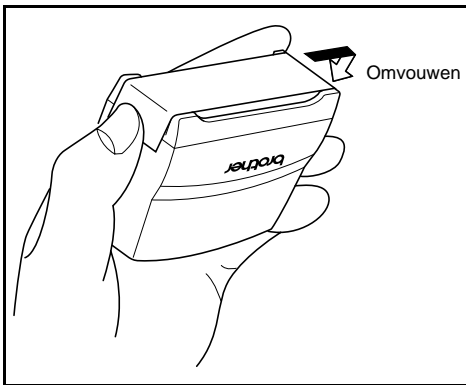

- 6 Vouw het andere uiteinde van de stempelfilm over de zijkant van de stempelhouder en hou de film met uw vinger op zijn plaats.

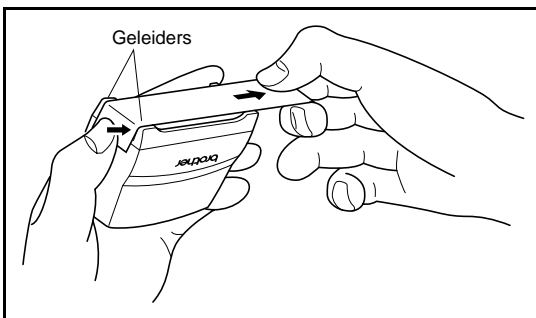

- 7 Schuif het stempelframe over de stempelfilm en druk het frame op zijn plaats.

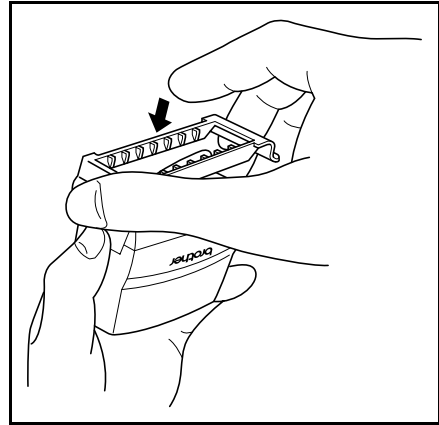

- 8 Steek de stempelhouder recht in de kap.

### OPMERKING

- ☞ Zorg dat de stempelhouder juist in de kap gestoken is om inktvlekken te voorkomen.
- ☞ Wanneer de stempel niet gebruikt wordt, brengt u de kap aan en zet de stempel dan recht over-eind met de stempelzijde naar beneden gericht. Leg de stempel niet op de zijkant of schuin.
- ☞ Leg de stempelfilmhouders en de stempelfilm-cassettes op een plaats waar deze niet blootgesteld staan aan hoge temperaturen, veel vocht of direct zonlicht.

## Hoofdstuk 4: Gebruik van etiketten en stempels

### Afdrukken van een identificatie etiket voor de stempelhouder:

- 1 Plaats een TZ lintcassette in de lintcassettehouder.

#### OPMERKING

Gebruik 12 mm breed lint om een identificatie etiket te maken voor een M-formaat stempel en gebruik 18 mm breed lint om een etiket te maken voor een L-formaat stempel.

- 2 Druk het identificatie etiket af. Zie blz. 60 voor nadere bijzonderheden betreffende het afdrukken van identificatie etiketten.

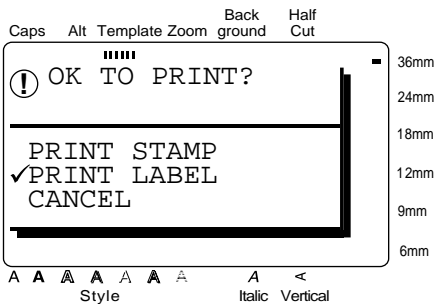

- 3 Nadat het etiket is afgesneden, plakt u dit op het uiteinde van de stempelhouder met de onderrand van het etiket aan dezelfde zijde van de stempelhouder als het opgebrachte "brother" logo.

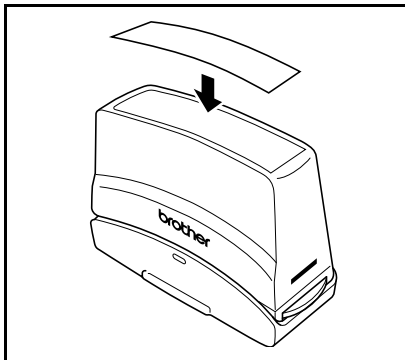

### Gebruik van de stempel

Aangezien de kracht waarmee u op de stempelhouder moet drukken en de tijdsduur dat u erop moet drukken, bepaald worden door de hoeveelheid inkt in de houder, dient u eerst even te oefenen op een stukje kladpapier voordat u de stempel gaat gebruiken.









De stempelfilmhouder kan ongeveer 300 tot 500 maal gebruikt worden. Bij het verwisselen van stempelfilm kan er echter inkt verloren gaan waardoor de gebruiksduur korter is. De feitelijke levensduur van de stempelfilmhouder wordt tevens bepaald door de grootte en dikte van de tekens, het gebruik van arcering, enz.

#### OPMERKING















- ☞ Wacht na het gebruik van de stempel totdat de inkt volledig opgedroogd is voordat u de stempel aanraakt, om vlekken te voorkomen.
- ☞ Als de stempelhouder niet recht naar beneden wordt gedrukt, is het mogelijk dat de stempel wazig is.
- ☞ Druk niet met te grote kracht op de stempelhouder.
- ☞ Gebruik de stempel niet op een natte, plakkerige of ongelijkmatige ondergrond. Stempel alleen op papier. De inkt zal niet drogen wanneer u de stempel gebruikt op inkt afstotende materialen zoals de plastic vellen van overheadprojectoren.
- ☞ Als een stempel die gemaakt is met een nieuwe stempelfilm niet duidelijk of niet volledig is, zelfs nadat u tot 30 seconden stevig op de stempelhouder heeft gedrukt, moet u de stempelhouder door een nieuwe vervangen. Probeer nooit om de stempelhouder met inkt te vullen.



# LIJST VAN FOUTMELDINGEN









FOUTMELDING	OORZAAK	OPLOSSING
<b>4 DIGIT MINIMUM</b>	<ul style="list-style-type: none"> <li>Deze foutmelding verschijnt als er minder dan vier cijfers zijn ingevoerd voor de barcode gegevens.</li> </ul>	<ul style="list-style-type: none"> <li>Voer tenminste vier cijfers in voor u op </li> </ul>
<b>5 BARCODE LIMIT</b>	<ul style="list-style-type: none"> <li>Deze foutmelding verschijnt als er reeds vijf barcodes bestaan wanneer u op  drukt.</li> </ul>	<ul style="list-style-type: none"> <li>Zorg dat het aantal barcodes in de tekst niet boven de vijf komt.</li> </ul>
<b>5 BLOCK LIMIT</b>	<ul style="list-style-type: none"> <li>Deze foutmelding verschijnt als er reeds vijf blokken bestaan wanneer u  ingedrukt houdt en dan op  om een nieuw blok toe te voegen of wanneer u tracht een valuta omrekeningstekst toe te voegen.</li> </ul>	<ul style="list-style-type: none"> <li>Zorg dat het aantal blokken in de tekst tot vijf beperkt blijft.</li> </ul>
<b>10 LINE LIMIT</b>	<ul style="list-style-type: none"> <li>Deze foutmelding verschijnt als er reeds tien regels in een tekstblok ingevoerd zijn wanneer u op  drukt of wanneer u tracht om valuta omrekeningstekst toe te voegen.</li> <li>Deze foutmelding verschijnt als u op  drukt om tekst te verwijderen en hierdoor het aantal regels in een blok de tien regel limiet overschrijdt.</li> </ul>	<ul style="list-style-type: none"> <li>Beperk het aantal regels in het tekstblok tot tien of houdt  ingedrukt en druk dan op  om een nieuw blok te maken.</li> <li>Beperk het aantal regels zodat er niet meer dan tien regels in het blok zijn.</li> </ul>
<b>30 CHARACTER LIMIT</b>	<ul style="list-style-type: none"> <li>Deze foutmelding verschijnt als er meer dan 30 tekens geselecteerd zijn wanneer u op  drukt.</li> </ul>	<ul style="list-style-type: none"> <li>Beperk het aantal tekens dat gekopieerd en ingevoegd gaat worden tot 30.</li> </ul>
<b>BARCODE MUST START &amp; END WITH A, B, C of D</b>	<ul style="list-style-type: none"> <li>Deze foutmelding verschijnt als A, B, C of D niet is ingevoerd aan het begin en einde van een barcode met het CODABAR protocol.</li> </ul>	<ul style="list-style-type: none"> <li>Type A, B, C of D aan het begin en einde van de barcode.</li> </ul>



## LIJST VAN FOUTMELDINGEN

FOUTMELDING	OORZAAK	OPLOSSING
<b>BUFFER EMPTY</b>	<ul style="list-style-type: none"> <li>Deze foutmelding verschijnt als er nog geen tekst is getypt wanneer u op  of  drukt, of wanneer u  ingedrukt houdt en dan op   kt, of wanneer u op  drukt nadat <b>BLOCK, LINE of CHARACTER (FRAME of SHADING menu), of SAVE AS of SAVE (FILE menu)</b> is gekozen.</li> </ul>	<ul style="list-style-type: none"> <li>U zult eerst tekst moeten typen voordat u een van deze functies kunt gebruiken.</li> </ul>
<b>BUFFER FULL</b>	<ul style="list-style-type: none"> <li>Deze foutmelding verschijnt als de tekstbuffer volledig gevuld is en u dan tracht om tekst in te voegen (paste) of om een teken, een spatie, een nieuwe regel, een nieuw blok, een symbool, een accentletter, een diacritisch teken, een barcode of valuta omrekeningstekst toe te voegen.</li> <li>Deze foutmelding verschijnt als de tekstbuffer volledig gevuld is en u dan op , , , , , ,  of  drukt.</li> </ul>	<ul style="list-style-type: none"> <li>Wis een gedeelte van de bestaande tekst zodat nieuwe tekst kan worden toegevoegd.</li> <li>Wis een gedeelte van de bestaande tekst voordat u begint met het wijzigen van de tekstopmaak.</li> </ul>
<b>CAN'T FIND FILE</b>	<ul style="list-style-type: none"> <li>Deze foutmelding verschijnt als er geen bestand kan worden gevonden dat de ingevoerde bestandsnaam heeft.</li> </ul>	<ul style="list-style-type: none"> <li>Type een andere bestandsnaam.</li> </ul>
<b>CLOSE CASSETTE COVER</b>	<ul style="list-style-type: none"> <li>Deze foutmelding verschijnt als het deksel van de tape cassettehouder niet dicht is.</li> </ul>	<ul style="list-style-type: none"> <li>Maak het deksel van de tape cassettehouder dicht.</li> </ul>
<b>CUTTER ERROR TURN POWER OFF, THEN ON AGAIN</b>	<ul style="list-style-type: none"> <li>Deze foutmelding verschijnt bij een defecte werking van het snijmes.</li> </ul>	<ul style="list-style-type: none"> <li>Schakel de P-touch uit en vervolgens weer in.</li> </ul>
<b>HALF-CUT ERROR TURN POWER OFF, THEN ON AGAIN</b>	<ul style="list-style-type: none"> <li>Deze foutmelding verschijnt bij een defecte werking van de deelsdoorsnijden functie.</li> </ul>	<ul style="list-style-type: none"> <li>Schakel de P-touch uit en vervolgens weer in.</li> </ul>
<b>INCORRECT NUMBER OF DIGITS FOR BARCODE TYPE</b>	<ul style="list-style-type: none"> <li>Deze foutmelding verschijnt als het aantal cijfers dat voor de barcode is ingevoerd, niet juist is voor het gekozen barcode protocol.</li> </ul>	<ul style="list-style-type: none"> <li>Voer een barcode in die het juiste aantal cijfers bevat.</li> </ul>

FOUTMELDING	OORZAAK	OPLOSSING
<b>INCORRECT OPERATION FOR NUMBERING FUNCTION</b>	<ul style="list-style-type: none"> <li>● Deze foutmelding verschijnt als er voor het nummer velden tekens in meerdere regels of blokken geselecteerd zijn (<b>NUMBER</b> functie in het <b>OPTION</b> menu).</li> <li>● Deze foutmelding verschijnt als er voor het nummer velden een barcode geselecteerd is samen met andere tekens (<b>NUMBER</b> functie in het <b>OPTION</b> menu).</li> <li>● Deze foutmelding verschijnt als er meer dan vijf tekens geselecteerd zijn voor het nummer velden (<b>NUMBER</b> functie in het <b>OPTION</b> menu).</li> </ul>	<ul style="list-style-type: none"> <li>● Selecteer het nummer velden zodanig dat dit alleen tekens binnen een bepaalde regel of blok bevat.</li> <li>● Selecteer voor het nummer velden de barcode of de tekens.</li> <li>● Beperk het aantal tekens in het nummer velden tot vijf.</li> </ul>
<b>INSERT CASSETTE</b>	<ul style="list-style-type: none"> <li>● Deze foutmelding verschijnt als u tekst wilt afdrukken maar er geen cassette geplaatst is.</li> </ul>	<ul style="list-style-type: none"> <li>● Plaats een cassette en probeer opnieuw.</li> </ul>
<b>INTERFACE MODE INTERFACE ERROR</b>	<ul style="list-style-type: none"> <li>● Deze foutmelding verschijnt als er een fout optreedt tijdens de ontvangst van gegevens.</li> <li>● Deze foutmelding verschijnt als de tekst die gestuurd wordt, groter is dan de breedte van de geplaatste tape cassette .</li> </ul>	<ul style="list-style-type: none"> <li>● Stop de afdruksessie en tracht dan opnieuw af te drukken.</li> <li>● Stop de afdruksessie, plaats de juiste tape cassette en tracht dan opnieuw af te drukken.</li> </ul>
<b>INTERFACE MODE TAPE CASSETTE CHANGED</b>	<ul style="list-style-type: none"> <li>● Deze foutmelding verschijnt als de tape cassette wordt verwisseld tussen het begin van de gegevens ontvangst en het moment dat de opdrukopdracht wordt ontvangen.</li> </ul>	<ul style="list-style-type: none"> <li>● Stop de afdruksessie, plaats de juiste tape cassette en tracht dan opnieuw af te drukken.</li> </ul>

## LIJST VAN FOUTMELDINGEN

FOUTMELDING	OORZAAK	OPLOSSING
<b>LENGTH LIMIT</b>	<ul style="list-style-type: none"> <li>Deze foutmelding verschijnt als u tracht om tekst in te voegen (paste) of een teken, een spatie, een nieuw blok, een symbool, een diacritisch teken, een accentletter, een barcode, valuta omrekeningstekst of omlijning/arcering toe te voegen waardoor de tekst de 1,2 meter limiet overschrijdt.</li> <li>Deze foutmelding verschijnt als u op  drukt na het wijzigen van een etiket opmaakfunctie in het <b>FORMAT</b> menu, of als u op  ,  ,  ,  ,  ,  of  drukt, en de tekst hierdoor de 1,2 meter limiet overschrijdt.</li> <li>Deze foutmelding verschijnt als u tracht om af te drukken met de <b>NUMBER</b> (nummering) functie en de tekst hierdoor de 1,2 meter limiet overschrijdt.</li> <li>Deze foutmelding verschijnt als u op  drukt om tekst te verwijderen en de tekst hierdoor de 1,2 meter limiet overschrijdt.</li> <li>Deze foutmelding verschijnt als u tracht om een tekstbestand uit het geheugen op te roepen en de tekst hierdoor de 1,2 meter limiet overschrijdt.</li> </ul>	<ul style="list-style-type: none"> <li>Wis een gedeelte van de bestaande tekst of maak de letters kleiner zodat nieuwe tekst kan worden toegevoegd.</li> <li>Wis een gedeelte van de bestaande tekst of maak de letters kleiner. tekstopmaak.</li> <li>Wis een gedeelte van de bestaande tekst of maak de letters kleiner.</li> <li>Wis een gedeelte van de bestaande tekst of maak de letters kleiner.</li> <li>Wis een gedeelte van de bestaande tekst voordat u het bestand oproept.</li> </ul>
<b>LIMIT EXCEEDED SET BETWEEN 4,0-30,0 cm</b>	<ul style="list-style-type: none"> <li>Deze foutmelding verschijnt als de ingestelde etiketlengte (<b>LENGTH</b> functie in het <b>FORMAT</b> menu) niet binnen het 4,0 tot 30,0 cm bereik is.</li> </ul>	<ul style="list-style-type: none"> <li>Stel een etiketlengte in die binnen het aangegeven bereik is.</li> </ul>
<b>LIMIT REACHED</b>	<ul style="list-style-type: none"> <li>Deze foutmelding verschijnt als u tracht om meer dan 50 onderstrepingen, omlijningen en arceringen in te voeren.</li> </ul>	<ul style="list-style-type: none"> <li>Beperk het aantal onderstrepingen, omlijningen en arceringen in de tekst tot 50.</li> </ul>



FOUTMELDING	OORZAAK	OPLOSSING
<b>LINE LIMIT</b>	<ul style="list-style-type: none"> <li>Deze foutmelding verschijnt als u op  drukt om tekst te wissen, als u op  om een regel toe te voegen, of als u valuta omrekeningstekst tracht toe te voegen, en het aantal regels in een blok hierdoor het toegestane maximale aantal voor de geplaatste tape cassette overschrijdt.</li> <li>Deze foutmelding verschijnt als u tracht een bestand op te roepen of tekst af te drukken die meer regels bevat dan het toegestane maximale aantal voor de geplaatste tape cassette .</li> </ul>	<ul style="list-style-type: none"> <li>Verminder het aantal regels zodat het blok niet meer regels heeft dan het toegestane maximale aantal.</li> <li>Verminder het aantal regels of plaats een bredere tape cassette .</li> </ul>
<b>MACHINE ERROR TURN POWER OFF, THEN ON AGAIN</b>	<ul style="list-style-type: none"> <li>Deze foutmelding verschijnt als er een storing optreedt in het geheugen van het apparaat.</li> </ul>	<ul style="list-style-type: none"> <li>Neem a.u.b. contact op met een onderhoudsdienst.</li> </ul>
<b>MEMORY FULL</b>	<ul style="list-style-type: none"> <li>Deze foutmelding verschijnt als bij het opslaan van een bestand de capaciteit van het geheugen overschreden wordt (maximaal 3000 tekens).</li> </ul>	<ul style="list-style-type: none"> <li>Wis eerst een oud bestand dat u niet meer nodig heeft, om ruimte te maken voor het nieuwe bestand.</li> </ul>
<b>MEMORY FULL, DELETE SOME FILES &amp; TRY AGAIN</b>	<ul style="list-style-type: none"> <li>Deze foutmelding verschijnt als er geen lege bestanden beschikbaar zijn wanneer <b>NEW</b> of <b>SAVE AS</b> (<b>FILE</b> menu) wordt gekozen.</li> </ul>	<ul style="list-style-type: none"> <li>Wis eerst eventuele oude bestanden die u niet meer nodig heeft, om ruimte te maken voor nieuwe bestanden.</li> </ul>
<b>NO FILES</b>	<ul style="list-style-type: none"> <li>Deze foutmelding verschijnt als u tracht een tekstbestand uit het geheugen op te roepen of het daaruit te wissen, maar het geheugen leeg is.</li> </ul>	<ul style="list-style-type: none"> <li>Staak uw poging om een tekstbestand op te roepen of te wissen.</li> </ul>
<b>OVERFLOW</b>	<ul style="list-style-type: none"> <li>Deze foutmelding verschijnt als u op  drukt om een valuta berekening uit te voeren, maar de uitkomst uit meer dan 12 tekens bestaat.</li> </ul>	<ul style="list-style-type: none"> <li>Wijzig de valuta berekening zodat de uitkomst uit 12 of minder tekens bestaat.</li> </ul>
<b>RAM PROBLEM</b>	<ul style="list-style-type: none"> <li>Deze foutmelding verschijnt als er een storing optreedt in het geheugen van het apparaat.</li> </ul>	<ul style="list-style-type: none"> <li>Neem a.u.b. contact op met een onderhoudsdienst.</li> </ul>
<b>ROM PROBLEM</b>	<ul style="list-style-type: none"> <li>Deze foutmelding verschijnt als er een storing optreedt in het geheugen van het apparaat.</li> </ul>	<ul style="list-style-type: none"> <li>Neem a.u.b. contact op met een onderhoudsdienst.</li> </ul>

## LIJST VAN FOUTMELDINGEN

FOUTMELDING	OORZAAK	OPLOSSING
<b>SET 9mm</b>	<ul style="list-style-type: none"> <li>Deze foutmelding verschijnt als er geen 9 mm tape cassette geplaatst is bij het afdrucken van een etiket dat gemaakt is met een sjabloon voor een 9 mm breed lint.</li> </ul>	<ul style="list-style-type: none"> <li>Plaats een 9 mm tape cassette .</li> </ul>
<b>SET 12mm</b>	<ul style="list-style-type: none"> <li>Deze foutmelding verschijnt als er geen 12 mm tape cassette geplaatst is bij het afdrucken van een etiket dat gemaakt is met een sjabloon voor een 12 mm breed lint.</li> </ul>	<ul style="list-style-type: none"> <li>Plaats een 12 mm tape cassette .</li> </ul>
<b>SET 18mm</b>	<ul style="list-style-type: none"> <li>Deze foutmelding verschijnt als er geen 18 mm tape cassette geplaatst is bij het afdrucken van een etiket dat gemaakt is met een sjabloon voor een 18 mm breed lint.</li> </ul>	<ul style="list-style-type: none"> <li>Plaats een 18 mm tape cassette .</li> </ul>
<b>SET 24mm</b>	<ul style="list-style-type: none"> <li>Deze foutmelding verschijnt als er geen 24 mm tape cassette geplaatst is bij het afdrucken van een etiket dat gemaakt is met een sjabloon voor een 24 mm breed lint.</li> </ul>	<ul style="list-style-type: none"> <li>Plaats een 24 mm tape cassette .</li> </ul>
<b>SET 36mm</b>	<ul style="list-style-type: none"> <li>Deze foutmelding verschijnt als er geen 36 mm tape cassette geplaatst is bij het afdrucken van een etiket dat gemaakt is met een sjabloon voor een 36 mm breed lint.</li> </ul>	<ul style="list-style-type: none"> <li>Plaats een 36 mm tape cassette .</li> </ul>
<b>SET STAMP L</b>	<ul style="list-style-type: none"> <li>Deze foutmelding verschijnt als er geen L-formaat stempelfilmcassette geplaatst is bij het afdrucken van een stempel dat gemaakt is met een sjabloon voor een L-formaat stempelfilm.</li> </ul>	<ul style="list-style-type: none"> <li>Plaats een L-formaat stempelfilmcassette.</li> </ul>
<b>SET STAMP M</b>	<ul style="list-style-type: none"> <li>Deze foutmelding verschijnt als er geen M-formaat stempelfilmcassette geplaatst is bij het afdrucken van een stempel dat gemaakt is met een sjabloon voor een M-formaat stempelfilm.</li> </ul>	<ul style="list-style-type: none"> <li>Plaats een M-formaat stempelfilmcassette.</li> </ul>
<b>SYSTEM ERROR</b>	<ul style="list-style-type: none"> <li>Deze foutmelding verschijnt als er een storing optreedt in de software van het apparaat.</li> </ul>	<ul style="list-style-type: none"> <li>Neem a.u.b. contact op met een onderhoudsdienst.</li> </ul>
<b>TAPE END. PLEASE CHANGE TAPE CASSETTE</b>	<ul style="list-style-type: none"> <li>Deze foutmelding verschijnt als het einde van het lint in de cassette is bereikt.</li> </ul>	<ul style="list-style-type: none"> <li>Vervang de cassette door een nieuwe.</li> </ul>

FOUTMELDING	OORZAAK	OPLOSSING
<b>TEMPLATES CANNOT BE PRINTED ONTO LETTERING OR IRON-ON TAPES</b>	<ul style="list-style-type: none"> <li>Deze foutmelding verschijnt als u tracht om een sjabloon af te drukken op instant letterstrips of warmtegevoelige letterstrips.</li> </ul>	<ul style="list-style-type: none"> <li>Plaats een cassette die geen instant letterstrip of warmtegevoelige letterstrip bevat.</li> </ul>
<b>TEXT TOO HIGH</b>	<ul style="list-style-type: none"> <li>Deze foutmelding verschijnt als het letterformaat te groot is voor de breedte van de geplaatste tape cassette .</li> </ul>	<ul style="list-style-type: none"> <li>Verminder het aantal regels in de tekst, verminder de lettergrootte of plaats een cassette met een breder lint.</li> </ul>
<b>TEXT TOO LONG</b>	<ul style="list-style-type: none"> <li>Deze foutmelding verschijnt als de tekst te lang is voor de ingestelde lengte van het etiket.</li> <li>Deze foutmelding verschijnt als de tekst die in een bepaalde regel van een sjabloon is getypt (<b>TEMPLATE</b> functie) de vastgestelde lengte overschrijdt.</li> </ul>	<ul style="list-style-type: none"> <li>Verminder de hoeveelheid tekst, verminder de letterbreedte of vergroot de ingestelde lengte van het etiket.</li> <li>Maak de tekst korter.</li> </ul>
<b>UNABLE TO PERFORM THIS OPERATION HERE</b>	<ul style="list-style-type: none"> <li>Deze foutmelding verschijnt als de cursor op een barcode staat wanneer u tracht om tekst in te voegen (paste) of een teken, een spatie, een nieuwe regel, een nieuw blok, een symbool, een diacritisch teken, een accentletter of valuta omrekeningstekst toe te voegen.</li> <li>Deze foutmelding verschijnt als de cursor op een barcode staat wanneer u op <input type="text" value="Font"/> , <input type="text" value="Size"/> , <input type="text" value="Width"/> , <input type="text" value="Style"/> , <input type="text" value="basic"/> , <input type="text" value="A / A"/> of <input type="text" value="Vert"/> drukt.</li> </ul>	<ul style="list-style-type: none"> <li>Verplaats de cursor of wis de barcode voordat u tekst toevoegt.</li> <li>Verplaats de cursor of wis de barcode voordat u de tekstopmaak wijzigt.</li> </ul>



# VERHELPEEN VAN STORINGEN

Storing	Oplossing
(1) Bij inschakelen van het apparaat verschijnt er niets op het display of er verschijnen vreemde tekens op het display.	<ul style="list-style-type: none"> <li>● Controleer of het netsnoer op de juiste wijze is aangesloten.</li> <li>● Schakel het apparaat uit. Hou vervolgens  en  ingedrukt en schakel het apparaat weer in.</li> </ul> <p>☞ De tekst en opmaakinstellingen op het display en alle tekstbestanden in het geheugen worden bij deze procedure gewist (resetfunctie).</p>
(2) De tekst op het display is niet leesbaar.	<ul style="list-style-type: none"> <li>● Gebruik de <b>Zoom</b> functie om de tekst in te zoomen. Zie blz. 37.</li> </ul>
(3) Het apparaat drukt niet naar behoren af of de afdruk is erg onduidelijk.	<ul style="list-style-type: none"> <li>● Controleer of de tape cassette op de juiste wijze is aangebracht.</li> <li>● Is de tape cassette leeg, vervang deze dan door een nieuwe.</li> <li>● Controleer of het deksel van de tape cassette tehouder stevig gesloten is.</li> </ul>
(4) Er verschijnt een gestreept stuk letterstrip.	<ul style="list-style-type: none"> <li>● Het einde van de letterstrip is bereikt. Vervang de tape cassette door een nieuwe.</li> </ul>

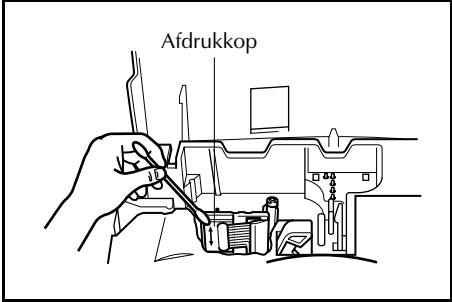
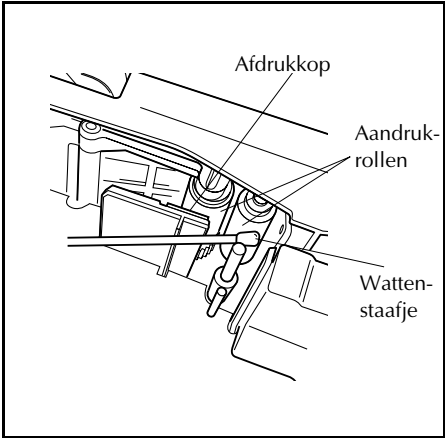

Storing	Oplossing
<p>(5) Er is een horizontale blanco streep in het afgedrukte etiket.</p>	<ol style="list-style-type: none"> <li>❶ Schakel het apparaat uit.</li> <li>❷ Open het deksel van de tape cassettehouder en verwijder een eventueel aanwezige cassette. De afdrukkop en aandrukrollen bevinden zich in de tape cassettehouder.</li> <li>❸ Afdrukkop: Veeg de afdrukkop voorzichtig schoon met een droog wattenstaafje. Veeg altijd in een op en neer gaande richting.</li> </ol>  <p>Aandrukrollen: Veeg de aandrukrollen voorzichtig schoon met een droog wattenstaafje, in een op en neer gaande beweging, terwijl u de rollen met een vinger doordraait.</p>  <ol style="list-style-type: none"> <li>❹ Plaats een tape cassette en sluit het deksel van de tape cassettehouder. Probeer nu of het afdrucken een beter resultaat geeft.</li> <li>❺ Als er nog steeds een blanco horizontale streep in het afgedrukte etiket is, herhaal dan stap ❷ t/m ❹ met een wattenstaafje bevochtigd met isopropyl alcohol.</li> </ol> <p>Als de bovenstaande handelingen niet het gewenste effect hebben, neemt u dan a.u.b. contact op met uw onderhoudsdienst.</p>

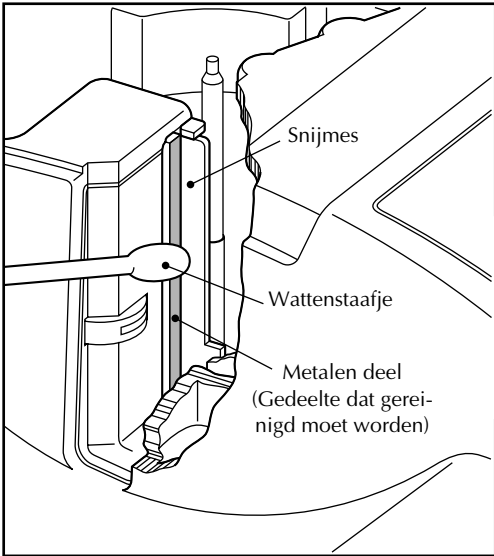
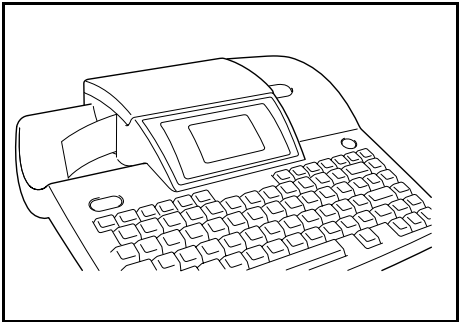
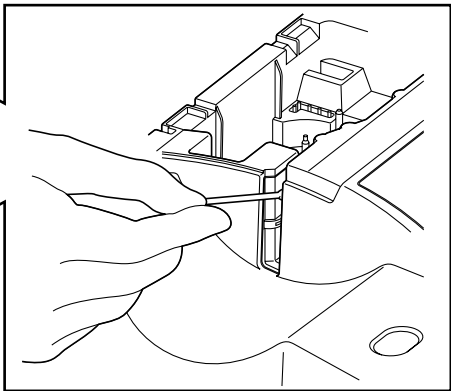
## VERHELPEN VAN STORINGEN

Storing	Oplossing
<p>(6) Het lint wordt niet juist naar buiten gevoerd nadat dit automatisch is afgesneden.</p> 	<ul style="list-style-type: none"> <li>● Schakel de machine uit, open het deksel van de tape cassettehouder en verwijder de tape cassette .</li> </ul>  <p>Bevochtig een wattenstaafje met isopropylalcohol en reinig hiermee het metalen gedeelte van de lintuitgang links van het snijmes.</p> 
<p>(7) Het apparaat is geblokkeerd (d.w.z. het apparaat reageert niet meer op de bediening van de toetsen).</p>	<ul style="list-style-type: none"> <li>● Schakel het apparaat uit. Hou vervolgens  en  ingedrukt en schakel het apparaat weer in.</li> <li>☞ Alle tekst en opmaakinstellingen op het display en in het geheugen worden bij deze procedure gewist (resetfunctie).</li> </ul>
<p>(8) Na het inschakelen van de P-touch verschijnt de melding "BACKUP MEMORY CLEARED" en zijn alle bestanden uit het geheugen gewist.</p>	<ul style="list-style-type: none"> <li>● De interne geheugenondersteuning batterij is leeg. Neem a.u.b. contact op met uw onderhoudsdienst.</li> </ul>

# TECHNISCHE GEGEVENS

## APPARATUUR

Stroomvoorziening:	230 V, 50 Hz wisselstroom (Het apparaat wordt automatisch uitgeschakeld als er langer dan 30 minuten geen toets wordt ingedrukt.)
Invoer:	Toetsenbord (79 toetsen)
Display:	118 × 64 beeldelementen 21 indicators (met display verlichting)
Letterstrip:	In 6 breedten: 6 mm 9 mm 12 mm 18 mm 24 mm 36 mm
Afdrukkop:	384 stippen/360 dpi resolutie
Lintsnijmes:	Automatisch volledig doorsnijden Automatisch deels doorsnijden
Afmetingen:	335 × 312 × 101 mm
Gewicht:	2,5 kg

## SOFTWARE

Lettertype:	10 ingebouwde lettertypen (Helsinki, Brussels, Calgary, US, San Diego, Florida, Brunei Bold, Los Angeles, Bermuda Script en Istanbul)
Lettergrootte:	<b>AUTO</b> plus 9 lettergrootte instellingen (6, 9, 12, 18, 24, 36, 48, 60 en 72 punten)
Letterstijlen:	9 ingebouwde stijlen (Normaal, Vetgedrukt, Omtrek, Blok, Schaduw, Omtrek + Schaduw, Gestreept, Cursief en Verticaal)
Capaciteit buffer:	Maximaal 1,2 meter tekstregel Maximaal 10 regels Maximaal 5 blokken
Capaciteit geheugen:	Ca. 3000 tekens



---

---

# Bijlage

---

---

**Symbolen** ⇨ **blz. 27**

De volgende symbolen zijn beschikbaar.

Categorie															
<b>PUNCTUATION</b>	Symbol	•	+	×	÷	±	=	\	§	¶	®	©	™	¿	¡
	Nummer	1	2	3	4	5	6	7	8	9	10	11	12	13	14
	Symbol	@	#	&											
	Nummer	15	16	17											
<b>BRACKET</b>	Symbol	[	]	{	}	<	>	«	»						
	Nummer	18	19	20	21	22	23	24	25						
<b>ARROW</b>	Symbol	→	←	↑	↓	➔	➜	⬆	⬇	↔	↔				
	Nummer	26	27	28	29	30	31	32	33	34	35				
<b>UNIT</b>	Symbol	°	\$	Fr	¥	f	£	DM	Pts	Kr	in	mm	cm	km	kg
	Nummer	36	37	38	39	40	41	42	43	44	45	46	47	48	49
	Symbol	gm	cc	ℓ	°F	°C	oz.	lb.	ft.	zł	Pf	€	¢		
	Nummer	50	51	52	53	54	55	56	57	58	59	60	61		
<b>LETTER</b>	Symbol	ä	ø	ß	Š	ɑ	β	γ	δ	μ	Ω				
	Nummer	62	63	64	65	66	67	68	69	70	71				
<b>NUMBER</b>	Symbol	1/2	1/3	1/4	①	②	③	④	⑤	⑥	⑦	⑧	⑨	⑩	±
	Nummer	72	73	74	75	76	77	78	79	80	81	82	83	84	85
	Symbol	-	+	0	1	2	3	4	5	6	7	8	9	±	-
	Nummer	86	87	88	89	90	91	92	93	94	95	96	97	98	99
	Symbol	+	0	1	2	3	4	5	6	7	8	9			
	Nummer	100	101	102	103	104	105	106	107	108	109	110			
<b>PICTOGRAPH</b>	Symbol	★	○	●	□	△	♣	♥	♠	♣	✕	+	!	♪	☎
	Nummer	111	112	113	114	115	116	117	118	119	120	121	122	123	124
	Symbol	Ⓚ	Ⓝ	≠	☐										
	Nummer	125	126	127	128										

Bijlage

Categorie															
WARNING 1	Symbol														
	Nummer	129	130	131	132	133	134	135	136	137	138	139	140	141	142
	Symbol														
	Nummer	143	144	145	146	147	148	149	150	151	152	153	154	155	156
	Symbol														
	Nummer	157	158												
WARNING 2	Symbol														
	Nummer	159	160	161	162	163	164	165	166	167	168	169	170	171	172
	Symbol														
	Nummer	173	174	175	176	177	178	179	180	181	182	183	184	185	186
	Symbol														
	Nummer	187	188	189	190	191	192	193	194	195	196	197	198	199	200
	Symbol														
	Nummer	201	202	203	204	205									
WARNING 3	Symbol														
	Nummer	206	207	208	209	210	211	212	213	214	215	216	217	218	219
	Symbol														
	Nummer	220	221	222	223	224	225	226	227	228	229	230	231	232	233
	Symbol														
	Nummer	234	235	236	237	238	239	240	241	242	243	244	245	246	
	Symbol														
	Nummer	247	248	249	250	251	252	253	254	255	256	257	258	259	260
INFORMATION	Symbol														
	Nummer	247	248	249	250	251	252	253	254	255	256	257	258	259	260
	Symbol														
	Nummer	261	262	263	264	265	266	267	268	269	270	271	272	273	274
	Symbol														
	Nummer	275	276	277	278	279	280	281	282	283	284	285	286	287	288
	Symbol														
	Nummer	289	290	291	292	293	294	295	296	297					







































Bijlage

# Bijlage

Categorie																	
TRAFFIC	Symbool																
	Nummer	298	299	300	301	302	303	304									
OTHER SIGNS	Symbool																
	Nummer	305	306	307	308	309	310	311	312	313	314	315	316	317	318		
	Symbool																
	Nummer	319	320	321	322	323	324	325	326	327	328						
OCCASIONS	Symbool																
	Nummer	329	330	331	332	333	334	335	336	337	338	339	340	341	342		
	Symbool																
	Nummer	343	344	345	346	347	348	349	350	351	352						
ANIMALS	Symbool																
	Nummer	353	354	355	356	357	358	359	360	361	362	363	364				
FLORAL	Symbool																
	Nummer	365	366	367	368												
FOOD/DRINK	Symbool																
	Nummer	369	370	371	372	373	374	375	376	377	378	379	380	381	382		
	Symbool																
	Nummer	383	384	385	386												
OFFICE	Symbool																
	Nummer	387	388	389	390	391	392	393	394	395	396	397	398	399	400		
	Symbool																
	Nummer	401	402	403	404	405	406	407	408	409	410	411	412	413	414		
	Symbool																
Nummer	415	416	417	418	419	420											
SPORTS	Symbool																
	Nummer	421	422	423	424	425	426	427	428	429	430	431	432	433	434		
	Symbool																
	Nummer	435	436														

Bijlage



Categorie											
<b>FIRST AID</b>	Symbool										
	Nummer	437	438	439	440						
<b>TRANSPORT</b>	Symbool										
	Nummer	441	442	443	444						
<b>TOOLS</b>	Symbool										
	Nummer	445	446	447	448						
<b>ASTROLOGY</b>	Symbool										
	Nummer	449	450	451	452						
<b>POINTERS</b>	Symbool										
	Nummer	453	454	455	456	457	458	459	460		
<b>FISH</b>	Symbool										
	Nummer	461	462								
<b>INSECTS</b>	Symbool										
	Nummer	463	464	465	466						
<b>VIDEO</b>	Symbool										
	Nummer	467	468	469	470	471	472	473	474	475	

**Speciale barcode tekens** ⇨ **blz. 29**

De volgende speciale tekens kunnen alleen aan barcodes worden toegevoegd die gemaakt zijn met de protocollen EAN128 of CODE128.

Waarde	Teken	Waarde	Teken	Waarde	Teken
3	#	69	ENQ	87	ETB
4	\$	70	ACK	88	CAN
11	+	71	BEL	89	EM
28	<	72	BS	90	SUB
29	=	73	HT	91	ESC
30	>	74	LF	91	{
32	@	75	VT	92	FS
59	[	76	FF	92	
60	\	77	CR	93	GS
61	]	78	SO	93	}
62	^	79	SI	94	RS
63	_	80	DLE	94	~
64	NUL	81	DC1	95	US
64	`	82	DC2	95	DEL
65	SOH	83	DC3	96	FNC3
66	STX	84	DC4	97	FNC2
67	ETX	85	NAK	100	FNC4
68	EOT	86	SYN	102	FNC1

De volgende speciale tekens kunnen alleen aan barcodes worden toegevoegd die gemaakt zijn met de protocollen CODE39 of CODABAR.

Waarde	Teken
1	+
2	\$

**Lettertypen** ⇨ **blz. 40**

De volgende lettertypen zijn beschikbaar.

HELSINKI	<i>CALGARY</i>
BRUSSELS	<b>BRUNEI BOLD</b>
US	<b>LOS ANGELES</b>
<b>SAN DIEGO</b>	<i>BERMUDA SCRIPT</i>
<b>FLORIDA</b>	<b>ISTANBUL</b>

**Lettergrootten en -breedten** ⇨ blz. 41–43

Hieronder ziet u voorbeelden van de beschikbare lettergrootten en -breedten.

































Breedte Grootte	Wide (Breed)	Medium	Narrow (Smal)
72punten	ABC	ABC	ABC
60punten	ABC	ABC	ABC
48punten	ABC	ABC	ABC
36punten	ABC	ABC	ABC
24punten	ABC	ABC	ABC
18punten	ABC	ABC	ABC
12punten	ABC	ABC	ABC
9punten	ABC	ABC	ABC
6punten	ABC	ABC	ABC

Lettertypen en letterstijlen ⇒ blz. 44

	Normal (Normaal)	Bold (Vetgedrukt)	Outline (Omtrek)	Solid (Blok)	Shadow (Schaduw)	Outline + Shadow (Omtrek + Schaduw)	Stripe (Gestreept)
Helsinki	ABC	<b>ABC</b>	ABC	<b>ABC</b>	ABC	ABC	ABC
Brussels	ABC	<b>ABC</b>	ABC	<b>ABC</b>	ABC	ABC	ABC
US	ABC	<b>ABC</b>	ABC	<b>ABC</b>	ABC	ABC	ABC
San Diego	<b>ABC</b>	<b>ABC</b>	ABC	<b>ABC</b>	ABC	ABC	<b>ABC</b>
Florida	<b>ABC</b>	<b>ABC</b>	ABC	<b>ABC</b>	ABC	ABC	<b>ABC</b>
Calgary	<i>ABC</i>	<i>ABC</i>	<i>ABC</i>	<i>ABC</i>	<i>ABC</i>	<i>ABC</i>	<i>ABC</i>
Brunei Bold	<b>ABC</b>	<b>ABC</b>	ABC	<b>ABC</b>	ABC	ABC	<b>ABC</b>
Los Angeles	<b>ABC</b>	<b>ABC</b>	ABC	<b>ABC</b>	ABC	ABC	<b>ABC</b>
Bermuda Script	<i>ABC</i>	<i>ABC</i>	<i>ABC</i>	<i>ABC</i>	<i>ABC</i>	<i>ABC</i>	<i>ABC</i>
Istanbul	<b>ABC</b>	<b>ABC</b>	ABC	<b>ABC</b>	ABC	ABC	<b>ABC</b>



## Omlijningen en arceringen ⇨ blz. 48

De volgende omlijningen en arceringen zijn beschikbaar.

Frame (Omlijning)		Shading (Arcering)
		
		
		
		
		
		
		
		
		
		
		
		



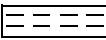



**Achtergrond ontwerpen** ⇨ blz. 55

Hieronder ziet u voorbeelden van de beschikbare achtergronden.

OFF	ABC	TILES	ABC
 [SMALL]	ABC	TARTAN	ABC
 [LARGE]	ABC	TRIANGLE	ABC
PARQUET	ABC	FLORAL	ABC
METAL	ABC	GEOMETRY	ABC
MOSAIC	ABC	GRADUATE 1	ABC
MARBLES	ABC	GRADUATE 2	ABC

## Sjablonen ⇨ blz. 57

Hieronder ziet u voorbeelden van de beschikbare sjablonen.

Nr.	Categorie	Naam van sjabloon	Lint-breedte	Etiket-lengte	Voorbeeld
1	ADDRESS	ADDRESS 1	24 mm	8,0 cm	<b>Smith's Rent-A-Bike</b> 29 Green Road London Tel: 0123 456 7890
2		ADDRESS 2	24 mm	7,8 cm	 <b>Williams &amp; Co</b> Solicitors, 12 Maple Street Fulton, Cambs, CB2 20V
3		ADDRESS 3	24 mm	10,4 cm	 <b>LARRY SAMPSON</b> VB Corporation SALES&MARKETING DEPT. 1 Goodcar Ind. Estate, Fulton, Cambs, CB3 6T Tel: 0123 456 7890 Fax: 0123 456 7891
4		ADDRESS 4	36 mm	8,6 cm	 <b>PETER A. ROBINS</b> Vantage Court 20 Old Mill Lane Hamville, Hamps, H2 2LL Tel: 0123 456 7890 Fax: 0123 456 7891
5	EQUIPMENT	EQUIPMENT	24 mm	8,4 cm	PROPERTY OF SALES & MARKETING DIV. [0312]
6	PLATE	PLATE	36 mm	18,6 cm	 <b>CONFERENCE ROOM 1</b> 
7	NAMEPLATE	NAMEPLATE 1	18 mm	8,6 cm	<b>Bill Reynolds</b> ABC INTERNATIONAL INC.
8		NAMEPLATE 2	36 mm	9,8 cm	 <b>LBI CORP.</b> SALES & MARKETING DEPT. <b>Les Boggia</b>
9		NAMEPLATE 3	18 mm	5,2 cm	<b>DEBBLE UNWIN</b> MARKETING DEPT. <b>LBI CORP.</b>

Bijlage

Nr.	Categorie	Naam van sjabloon	Lint-breedte	Etiket-lengte	Voorbeeld
10	SHOP	SALE	36 mm	24,6 cm	
11		PRICE 1	24 mm	5,7 cm	LABEL PRINTER <b>£150</b>
12		PRICE 2	24 mm	11,0 cm	LABEL PRINTER £150 → <b>£140</b>
13	SIGN	SIGN	36 mm	11,4 cm	
14	FLOPPY	FLOPPY 1	24 mm	7,0 cm	
15		FLOPPY 2	24 mm	7,0 cm	
16		FLOPPY 3	36 mm	7,0 cm	<b>PRICE LIST</b> 1995-2000 Sales Div. 27 June 2000



Nr.	Categorie	Naam van sjabloon	Lint-breedte	Etiket-lengte	Voorbeeld
17	VIDEO	VHS 1	18 mm	14,0 cm	 <b>CHAMPION'S CUP</b> 90 min. STANDARD 5 Aug. 2000 MEN'S SINGLES
18		VHS 2	18 mm	14,0 cm	 <b>CLASSIC PARK</b> TIME: 120 min. MODE: SP DATE: 7 March 2000
19		8mm 1	9 mm	7,3 cm	 <b>A SNOWY DAY</b> 3 Jan. 2000 STANDARD Mike's first ski trip
20		8mm 2	12 mm	9,2 cm	 <b>Kelly's 1st Birthday</b> 120 min. STANDARD 10 Jan. 2000 Birthday Party
21		VHSC	18 mm	8,1 cm	 <b>JOE&amp;ANN'S WEDDING</b> 120 min. NORMAL 6.11.2000 St. Michael's Church
22	AUDIO	AUDIO 1	9 mm	8,9 cm	 60 min. Normal Position <b>Sales Information.</b>
23		AUDIO 2	9 mm	8,9 cm	 <b>FAVOURITE LOVE SONGS</b> Marie
24		AUDIO 3	9 mm	8,9 cm	 <b>OLDIES (1960-1970)</b>
25	SLIDE	SLIDE	12 mm	4,2 cm	 <b>HAWAII</b> 17 Aug. 2000 ISOZ 70
26	FILE	FILE 1	36 mm	20,0 cm	 <b>'99</b> Market Research 1 PUBLIC RELATIONS Div. <b>LBI CORP.</b>
27		FILE 2	24 mm	19,0 cm	 <b>BUSINESS TRIP</b> 2000 Technical Development Div.

## Bijlage

Nr.	Categorie	Naam van sjabloon	Lint-breedte	Etiket-lengte	Voorbeeld	
28	STAMP	NORMAL L	STAMP L	11,2 cm	FAXED	
29		NORMAL M	STAMP M	10,2 cm	FAXED	
30		FRAMED L	STAMP L	11,2 cm	<table border="1"><tr><td>FAXED</td></tr></table>	FAXED
FAXED						
31		FRAMED M	STAMP M	10,2 cm	<table border="1"><tr><td>FAXED</td></tr></table>	FAXED
FAXED						
32		2LINE L	STAMP L	11,2 cm	RECEIVED Date: / /	
33		2LINE/ FRAME L	STAMP L	11,2 cm	<table border="1"><tr><td>RECEIVED Date: / /</td></tr></table>	RECEIVED Date: / /
RECEIVED Date: / /						
34	VERTICAL L	STAMP L	11,2 cm	LAXWD		
35	VERTICAL M	STAMP M	10,2 cm	LAXWD		

## Sjabloon tekststijlen ⇨ blz. 58







Hieronder ziet u voorbeelden van de beschikbare sjabloon tekststijlen.

Tekststijlopmaak	Voorbeeld	Lettertype	Stijl	Cursief
ORIGINAL	<b>Bill Reynolds</b> ABC INTERNATIONAL INC.	Standaardinstelling van sjabloon		
ITALIC	<i>Bill Reynolds</i> <i>ABC INTERNATIONAL INC.</i>	Standaardinstelling van sjabloon		ON
DYNAMIC	<b>Bill Reynolds</b> <b>ABC INTERNATIONAL INC.</b>	ISTANBUL	SOLID	OFF
ARTISTIC	Bill Reynolds ABC INTERNATIONAL INC.	FLORIDA	OUTLINE	OFF
FORMAL	<i>Bill Reynolds</i> <i>ABC INTERNATIONAL INC.</i>	BRUSSELS	NORMAL	ON
ELEGANT	Bill Reynolds ABC INTERNATIONAL INC.	US	NORMAL	OFF
FREE	<i>Bill Reynolds</i> <i>ABC INTERNATIONAL INC.</i>	BERMUDA SCRIPT	OUTLINE + SHADOW	OFF
NATURAL	<b>Bill Reynolds</b> <b>ABC INTERNATIONAL INC.</b>	SAN DIEGO	NORMAL	OFF

## Bijlage

### Tekst transformatiestijlen ⇨ blz. 70

Hieronder ziet u voorbeelden van de beschikbare tekst transformatiestijlen.

	<b>ABC</b>
	A=B=C
	A B C
	A B C
	A B C
	A B C

# INDEX

## Nummers

1ST CURRENCY menu .....	31
2ND CURRENCY menu .....	33

## A

Aan/uit schakelaar .....	13
Accentletters .....	26
Afdrukken	
Identificatie etiket .....	60
Stempel .....	59
Sjabloonetiket .....	59
Afdrukvoorbeeld .....	64
Alt functie .....	26
Alt toets .....	25
Arcering .....	48
Area toets .....	38

## B

BACK (background) functie .....	55
Backspace toets .....	37
Barcode toets .....	29
BAUD RATE functie .....	74
Blokken .....	27

## C

Cancel toets .....	24
Caps toets .....	25
CH.DIG. parameter .....	29
Clear toets .....	37
CODABAR speciale tekens .....	98
Code toets .....	24
CODE128 speciale tekens .....	98
CODE39 speciale tekens .....	98
Computer, aansluiten op .....	13
CONTRAST functie .....	73
COPIES functie .....	66
Copy & Paste toets .....	40
Cursortoetsen .....	24
CUT functie .....	71

## D

Diacritische tekens .....	26
Display instellingen .....	73
Doorhalen .....	46

## E

EAN128 speciale tekens .....	98
Enter toets .....	24, 27
Etiketlengte .....	52

## F

Feed & Cut toets .....	65
FILE menu .....	60, 61
Font functie .....	40
Format toets .....	52
FORMAT menu .....	52
Foutmeldingen .....	81
FRAME/SHADING menu .....	48

## G

Gelaagd lint .....	76
--------------------	----

## H

H.ALI (horizontal alignment) functie .....	54
Hoofdletters .....	25

## I

Image toets .....	65
Indicators	
Alt .....	25
Background .....	56
Caps .....	25
Half cut .....	71
Italic .....	45
Style .....	44
Template .....	57
Vertical .....	47
Zoom .....	37
Installeren	
P-touch Editor software .....	14
tape cassette .....	12
Instant transfer strip (afwrijf letters) .....	76
Interface toets .....	13
INVERT functie .....	69
Italic functie .....	45

## K

Kopiëren .....	39
----------------	----

<b>L</b>		<b>R</b>	
Leestekens . . . . .	26, 27, 94	Reinigen	
LENGTH functie . . . . .	52	Afdrukkop . . . . .	89
Lijnen . . . . .	27	Aandrukrollen . . . . .	89
Lijneffecten functie . . . . .	46		
LINE NO. functie . . . . .	73	<b>S</b>	
Lint afsnijden . . . . .	65, 71	Samengestelde tekens . . . . .	26
		Selecteren	
<b>M</b>		Functies . . . . .	24
MARGIN functie . . . . .	53	Instellingen . . . . .	24
Meerdere kopieën . . . . .	65	Tekst . . . . .	38, 39
MENU menu . . . . .	59	SETUP menu . . . . .	31, 73
MIRROR functie . . . . .	68	Setup toets . . . . .	73
		Shift toets . . . . .	25
<b>N</b>		Size functie . . . . .	41
New Block functie . . . . .	27	Spatiebalk . . . . .	25
Niet gelaagd lint . . . . .	76	SPECIAL CHARA. menu . . . . .	30
NUMBER (numbering) functie . . . . .	66	SPLIT functie . . . . .	71
		Standaardinstellingen	
<b>O</b>		BACK (background) functie . . . . .	55
Omkeren		Font functie . . . . .	40
Contrast bij afdrukken . . . . .	69	H.ALI (horizontal alignment) functie . . . . .	54
Tekst in spiegelschrift . . . . .	68	Italic functie . . . . .	45
Omlijning . . . . .	48	LENGTH . . . . .	52
Omlijning/arcering functie . . . . .	48	Line effects functies . . . . .	46
Onderstrepen . . . . .	46	MARGIN functie . . . . .	53
Opmaakfuncties		PITCH functie . . . . .	55
Etiket . . . . .	52	Size functie . . . . .	41
Tekst . . . . .	40	Style functie . . . . .	44
Oproepen		Vertical functie . . . . .	47
Sjabloontekst . . . . .	63	Width functie . . . . .	43
Tekst . . . . .	62	Stempelfilm . . . . .	78
Opslaan		Stijlen	
Sjabloontekst . . . . .	60	Tekens . . . . .	44
Tekst . . . . .	61	Sjabloon . . . . .	59
OPTION menu . . . . .	66	Barcode, speciale tekens . . . . .	30, 98
		Style functie . . . . .	43
<b>P</b>		STYLE menu . . . . .	59
PARAMETER menu . . . . .	29	Symbol functie . . . . .	27, 94
PITCH functie . . . . .	55	SYMBOL menu . . . . .	27
Plakken . . . . .	40	Symbolen . . . . .	27, 94
PRINT FORMAT menu . . . . .	35		
Print toets . . . . .	65	<b>T</b>	
PROTO parameter . . . . .	29	Tekening . . . . .	27, 94
PROTOCOL menu . . . . .	29	Template functie . . . . .	57
		TEMPLATE menu . . . . .	57
		TRANSFORMATION functie . . . . .	70

## **U**

UNDER#S parameter ..... 29

## **V**

Valuta omrekeningstoets ..... 31

Vastleggen

    Tekens ..... 43

    Sjabloon ..... 58

Vertical functie ..... 47

## **W**

Warmtegevoelige transfer strip

(opstrijk letters) ..... 77

Weergeven

    Gewenst gedeelte van tekst ..... 24

    Vergroten van tekst ..... 36

Width functie ..... 32

WIDTH parameter ..... 29

Wissen

    Display ..... 37

    Bestanden ..... 64

    Tekst ..... 37

WYSIWYG modus ..... 25

## **Z**

Zoom toets ..... 37

# TOEBEHOREN

## ● Materiaal

Tape cassettes kunt u bij de dichtstbijzijnde dealer verkrijgen. Brother is niet verantwoordelijk voor problemen die het gevolg zijn van het gebruik van materiaal dat niet speciaal is ontworpen voor de Brother P-touch.

Gebruik voor dit apparaat alleen TZ-lint. Gebruik geen lint zonder het -merkteken.

Bestelnummer	Beschrijving
36 mm gelamineerd lint	
TZ-161	Zwarte tekens op doorzichtige tape
TZ-261	Zwarte tekens op witte tape
TZ-461	Zwarte tekens op rode tape
TZ-561	Zwarte tekens op blauwe tape
TZ-661	Zwarte tekens op gele tape
TZ-262	Rode tekens op witte tape
TZ-263	Blauwe tekens op witte tape
24 mm gelamineerd lint	
TZ-151	Zwarte tekens op doorzichtige tape
TZ-M51	Zwarte tekens op doorzichtige (matte) tape
TZ-251	Zwarte tekens op witte tape
TZ-451	Zwarte tekens op rode tape
TZ-551	Zwarte tekens op blauwe tape
TZ-651	Zwarte tekens op gele tape
TZ-751	Zwarte tekens op groene tape
TZ-C51	Zwarte tekens op fluorescerende gele tape
TZ-B51	Zwarte tekens op fluorescerende oranje tape
TZ-D51	Zwarte tekens op fluorescerende groene tape
TZ-152	Rode tekens op doorzichtige tape
TZ-252	Rode tekens op witte tape
TZ-153	Blauwe tekens op doorzichtige tape
TZ-253	Blauwe tekens op witte tape
TZ-354	Gouden tekens op zwarte tape
TZ-355	Witte tekens op zwarte tape
TZ-455	Witte tekens op rode tape
TZ-555	Witte tekens op blauwe tape
TZ-655	Witte tekens op oranje tape
TZ-755	Witte tekens op groene tape



Bestelnummer	Beschrijving
18 mm gelamineerd lint	
TZ-141	Zwarte tekens op doorzichtige tape
TZ-241	Zwarte tekens op witte tape
TZ-242	Rode tekens op witte tape
TZ-243	Blauwe tekens op witte tape
TZ-344	Gouden tekens op zwarte tape
TZ-345	Witte tekens op zwarte tape
TZ-441	Zwarte tekens op rode tape
TZ-541	Zwarte tekens op blauwe tape
TZ-641	Zwarte tekens op gele tape
TZ-741	Zwarte tekens op groene tape
12 mm gelamineerd lint	
TZ-131	Zwarte tekens op doorzichtige tape
TZ-132	Rode tekens op doorzichtige tape
TZ-133	Blauwe tekens op doorzichtige tape
TZ-135	Witte tekens op doorzichtige tape
TZ-231	Zwarte tekens op witte tape
TZ-232	Rode tekens op witte tape
TZ-233	Blauwe tekens op witte tape
TZ-334	Gouden tekens op zwarte tape
TZ-335	Witte tekens op zwart tape
TZ-431	Zwarte tekens op rode tape
TZ-435	Witte tekens op rode tape
TZ-531	Zwarte tekens op blauwe tape
TZ-535	Witte tekens op blauwe tape
TZ-631	Zwarte tekens op gele tape
TZ-635	Witte tekens op oranje tape
TZ-731	Zwarte tekens op groene tape
TZ-735	Witte tekens op groene tape
TZ-B31	Zwarte tekens op fluorescerende oranje tape
TZ-C31	Zwarte tekens op fluorescerende gele tape
TZ-D31	Zwarte tekens op fluorescerende groene tape
TZ-M31	Zwarte tekens op doorzichtige (matte) tape

Bestelnummer	Beschrijving
9 mm gelamineerd lint	
TZ-121	Zwarte tekens op doorzichtige tape
TZ-122	Rode tekens op doorzichtige tape
TZ-123	Blauwe tekens op doorzichtige tape
TZ-221	Zwarte tekens op witte tape
TZ-222	Rode tekens op witte tape
TZ-223	Blauwe tekens op witte tape
TZ-324	Gouden tekens op zwarte tape
TZ-325	Witte tekens op zwarte tape
TZ-421	Zwarte tekens op rode tape
TZ-521	Zwarte tekens op blauwe tape
TZ-621	Zwarte tekens op gele tape
TZ-721	Zwarte tekens op groene tape
TZ-M21	Zwarte tekens op doorzichtige (matte) tape
6 mm gelamineerd lint	
TZ-111	Zwarte tekens op doorzichtige tape
TZ-211	Zwarte tekens op witte tape
TZ-315	Witte tekens op zwarte tape
TZ-611	Zwarte tekens op gele tape
24 mm niet-gelamineerd lint	
TZ-N251	Zwarte tekens op witte tape
18 mm niet-gelamineerd lint	
TZ-N241	Zwarte tekens op witte tape
TZ-N242	Rode tekens op witte tape
TZ-N243	Blauwe tekens op witte tape
TZ-N541	Zwarte tekens op blauwe tape
TZ-N641	Zwarte tekens op gele tape
TZ-N741	Zwarte tekens op groene tape
TZ-NF41	Zwarte tekens op paarse tape
12 mm niet-gelamineerd lint	
TZ-N231	Zwarte tekens op witte tape
TZ-N232	Rode tekens op witte tape
TZ-N233	Blauwe tekens op witte tape
TZ-N531	Zwarte tekens op blauwe tape
TZ-N631	Zwarte tekens op gele tape
TZ-N731	Zwarte tekens op groene tape
TZ-NF31	Zwarte tekens op paarse tape
9 mm niet-gelamineerd lint	
TZ-N221	Zwarte tekens op witte tape
6 mm niet-gelamineerd lint	
TZ-N211	Zwarte tekens op witte tape

## Speciaal lint

Artikelnummer	Beschrijving
TZ-L041	18 mm afwrijftape
TZ-IY41	18mm textiel opstrijktape
TZ-SE4	18mm veiligheidstape
TZ-FA3	12mm stoffen tape

## Meerkleuren-cassettes

Artikelnummer	Beschrijving
TZ-T240	Witte lintcassette
TZ-R041	Lint met zwarte inkt
TZ-R042	Lint met rode inkt
TZ-R043	Lint met blauwe inkt

## Stempelset

Artikelnummer	Beschrijving
SH-LB	Stempelfilm voor groot zwart
SH-MB	Stempelfilm voor medium zwart
SK-LB	Stempelkit voor groot zwart
SK-MB	Stempelkit voor medium zwart

**brother**®

*P-touch*  
9400